

AGS58200F0

Ремонт холодильников

ET KÜLMİK
LV SAĢĒTAVA
LT SALDIKLIS
RU МОРОЗИЛЬНИК
UK МОРОЗИЛЬНИК

+7 (495) 215-14-41 2
KASUTUSJUHEND 2
LIETOSANĀS INSTRUKCIJA 15
NAUDOJIMO INSTRUKCIJA 29
ИНСТРУКЦИЯ ПО 43
ЭКСПЛУАТАЦИИ
ІНСТРУКЦІЯ 58



PARIMATE TULEMUSTE SAAVUTAMISEKS

Täname teid selle AEG toote valimise eest. Lõime toote, mis tagab teile aastateks laitmatu toimimise ning lisasime teie elu lihtsamaks ja kergemaks muutvaid innovaatilisi tehnoloogiaid – omadusi, mida te tavaliste seadmete juures ei pruugi leida. Leidke mõni minut aega ning lugege, kuidas seadmega parimaid tulemusi saavutada.

LISASEADMED JA KULUTARVIKUD

AEG veebipoest leiate kõik vajaliku, mida te oma AEG seadmete laitmatu väljanägemise ja heas töökorras hoidmise jaoks vajate. Koos laia valiku kvaliteedistandarditele vastavate lisatarvikutega, alates spetsialistidele mõeldud kööginõudest kuni söögiriistade korvideni, pudelihoidjatest kuni õrnade pesuesemete pesukottideni...



Külastage veebipoodi aadressil
www.aeg-electrolux.com/shop

SISUKORD

- 4 Ohutusinfo
- 7 Juhtpaneel
- 8 Esimene kasutamine
- 8 Igapäevane kasutamine
- 9 Kasulikke nõuanded ja näpunäited
- 10 Puhastus ja hooldus
- 12 Mida teha, kui...
- 13 Tehnilised andmed
- 14 Paigaldamine
- 14 Keskkonnainfo

Käesolevas kasutusjuhendis on kasutatud järgmisi hoiatusmärke:



Tähtis info teie isikliku ohutuse kohta ja info seadme kahjustamise vältimise kohta.



Üldine info ja nõuanded



Keskkonnainfo

Jäetakse õigus teha muutusi <http://rembitteh.ru/>



OHUTUSINFO

Teie turvalisuse huvides ning tagamaks õiget kasutamist lugege kasutusjuhend, sh näpunäited ja hoiatused, hoolikalt läbi, enne kui paigaldate masina ja kasutate seda esimest korda. Et vältida asjatuid vigu ja õnnetusi, on tähtis tagada, et kõik seadet kasutavad inimesed tunneksid põhjalikult selle käitamist ja ohutusseadiseid. Hoidke need juhised alles ja veenduge, et need oleksid alati seadmega kaasas, kui selle asukohta muudetakse või seadme müümise korral, nii et kõik kasutajad oleksid kogu seadme kasutusaja jooksul selle kasutamisest ja ohutusest põhjalikult informeeritud.

Elu ja materiaalse vara turvalisuse huvides tuleb kinni pidada selles kasutusjuhendis toodud ettevaatusabinõudest, sest mittejärgimisest tingitud kahjustuste eest tootja ei vastuta.

Laste ja riskirühma kuuluvate inimeste turvalisus

- See seade ei ole ette nähtud kasutamiseks isikute (sh laste) poolt, kelle füüsilised, sensoorsed või vaimsed võimed või kogemuse ja teadmiste puudus seda ei võimalda, v.a. juhul, kui nende üle teostab järelevalvet või neid juhendab seadme kasutamisel isik, kes nende turvalisuse eest vastutab.

Laste puhul tuleb jälgida, et nad seadmega mängima ei hakkaks.

- Hoidke kogu pakend lastele kättesaamatus kohas. Lämpumisoht.
- Seadme utiliseerimisel tõmmake pistik pesast välja, lõigake toitekaabel läbi (võimalikult seadme lähedalt) ja võtke ära uks, et mängivad lapsed ei saaks elektrilööki ega sulgeks end kappi.
- Juhul kui käesolev magnetiseeritud uksetihenditega versioon vahetab välja vanema vedrulukustussüsteemiga seadme, siis enne vana seadme äraviskamist veenduge, et lukustusmehhanismi poleks võimalik enam kasutada. Vastasel juhul võib seade muutuda lapse jaoks surmalõksuks.

Üldine ohutus



ETTEVAATUST

Hoidke ventilatsiooniavad ummistustest vabad.

- Seade on mõeldud toiduainete ja/või jookide selles juhises kirjeldatud viisil koduseks säilitamiseks.
- Ärge kasutage sulatamise kiirendamiseks mehaanilisi seadmeid või muid kunstlikke vahendeid.
- Ärge kasutage külmikus muid elektriseadmeid (näiteks jäätisevalmistajaid), kui tootja ei ole vastavat sobivust otseselt kinnitanud.
- Vältige jahutusaine süsteemi kahjustamist.
- Külmiku jahutussüsteemis olev jahutusaine isobutaan (R600a) on üsna keskkonnaohutu, kuid siiski tuleohtlik looduslik gaas.

Seadme transpordi ja paigaldamise ajal tuleb vältida jahutusaine süsteemi komponentide kahjustamist.

Kui jahutusaine süsteem peaks viga saama:

- vältige tuleallikate lähedust,

- õhutage põhjalikult ruumi, milles seade paikneb.
- Seadme parameetrite muutmine või selle mis tahes viisil modifitseerimine on ohtlik. Toitejuhtme kahjustamine võib põhjustada lühiühenduse, tulekahju ja/või elektrilöögi.



HOIATUS

Elektriliste komponentide (toitejuhe, pistik, kompressor) asendustööd tuleb ohu vältimiseks tellida kvalifitseeritud tehnikult või teenusepakkujalt.

1. Toitejuhtme pikendamine on keelatud.
 2. Veenduge, et toitepistik ei ole seadme tagakülje poolt muljutud ega kahjustatud. Muljutud või kahjustatud toitepistik võib üle kuumeneda ja põhjustada tulekahju.
 3. Tagage kiire juurdepääs pistikupesale.
 4. Ärge eemaldage pistikut toitepesast juhtmest tõmbamise teel.
 5. Kui toitepesa logiseb, siis ärge pistikut sisestage. Elektrilöögi- või tuleoht!
 6. Seadet ei tohi kasutada ilma lambi katteta, ¹⁾ sisevalgustuse jaoks.
- See seade on raske. Seda teisaldades olge ettevaatlik.
 - Ärge eemaldage ega puudutage sügavkülmas olevaid esemeid, kui teie käed on niisked/märjad, kuna see võib põhjustada nahamarrastusi või külmahaavandeid.
 - Vältige seadme pikemaajalist kokkupuudet otsese päikesevalgusega.
 - Lambid²⁾, mida selles seadmes kasutatakse, on ette nähtud kasutamiseks üksnes kodumasinates. Need ei sobi ruumide valgustamiseks.

Igapäevane kasutamine

- Ärge asetage tuliseid nõusid seadme plastmassist osadele.
- Ärge hoidke seadmes kergestisüttivat gaasi või vedelikku, sest need võivad plahvatada.
- Ärge asetage toiduaineid otse vastu tagaseinas olevat õhuava. ³⁾
- Külmutatud toituaineid ei tohi pärast sulatamist uuesti külmutada.
- Säilitage eelpakendatud sügavkülmutatud toitu vastavalt toidu tootja juhistele.
- Rangelt tuleb järgida seadme tootja poolseid hoiustamisnõuandeid. Vaadake vastavaid juhiseid.
- Ärge paigaldage külmikusse gaseeritud jookke, kuna see tekitab anumas rõhju, mis võib põhjustada plahvatuse, mis omakorda kahjustab seadet.
- Seadmega tehtud jää võib otse seadmest söömisel külmapõletust tekitada.

Hooldus ja puhastamine

- Enne hooldust lülitage seade välja ja ühendage toitepistik pistikupesast lahti.
- Ärge puhastage masinat metallist esemetega.
- Ärge kasutage seadmest härmatise eemaldamiseks terevaid esemeid. Kasutage plastmassist kaabitsat.

1) Kui lambi kate on ette nähtud.

2) Kui selle seadme jaoks on lamp ette nähtud.

3) Kui on tegemist Frost Free-seadmega.

Paigaldamine



Elektriühenduse puhul jälgige hoolikalt vastavas alalõigus toodud juhiseid.

- Pakkige seade lahti ja kontrollige kahjustuste osas. Ärge ühendage seadet, kui see on viga saanud. Teatage võimalikest kahjustustest kohe toote müüjale. Sel juhul jätke pakend alles.
- On soovitatav enne seadme taasühendamist oodata vähemalt kolm tundi, et õli saaks kompressorisse tagasi voolata.
- Seadme ümber peab olema küllaldane õhuringlus, selle puudumine toob kaasa ülekuumenemise. Et tagada küllaldane ventilatsioon, järgige paigaldamisjuhiseid.
- Kus võimalik, peaks seadme tagakülg olema vastu seinale, et vältida soojade osade (kompressor, kondensaator) puudutamist ja võimalikke põletusi.
- Seade ei tohi asuda radiaatorite või pliitide lähedal.
- Pärast seadme paigaldamist veenduge, et toitepistikule oleks olemas juurdepääs.
- Ühendage ainult joogivee varustusega.⁴⁾

Teenindus

- Kõik masina hoolduseks vajalikud elektritööd peab teostama kvalifitseeritud elektrik või kompetentne isik.
- Käesolev toode tuleb teenindusse viia volitatud teeninduskeskusesse ja kasutada tohib ainult originaalvaruosi.

Keskkonkaitse



Käesolev seade ei sisalda osoonikihti kahjustada võivaid gaase ega selle külmutussüsteemis ega isolatsioonimaterjalides. Seadet ei tohi likvideerida koos muu olmeprügiga. Isolatsioonivaht sisaldab kergestiühtivaid gaase: seade tuleb utiliseerida vastavalt kohaldatavatele määrustele, mille saate oma kohalikust omavalitsusest. Vältige jahutusseadme kahjustamist, eriti taga soojusvaheti läheduses. Selles seadmes kasutatud materjalid, millel on sümbol ♻️, on korduvkasutatavad.

4) Kui veeühendus on ette nähtud.

JUHTPANEEL

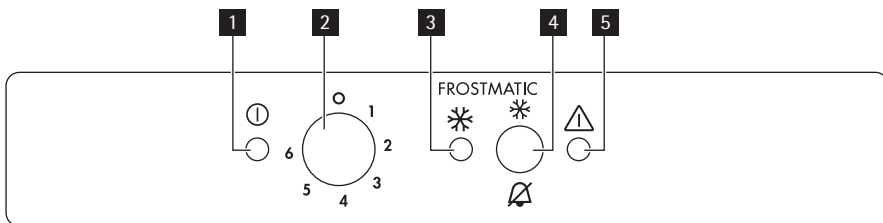

- 1** Märgutuli
- 2** Temperatuuriregulaator
- 3** FROSTMATIC-tuli
- 4** FROSTMATIC-lüliti
Helisignaali nullimise lüliti
- 5** Hoiatustuli

Sisselülitamine

1. Sisestage toitepistik pistikupessa.
2. Keerake temperatuuriregulaator päripäeva keskmisse asendisse.
3. Märgutuli süttib ja 2 sekundi jooksul kõlab helisignaali, tähistades seadme sisselülitumist.
4. Hoiatustuli hakkab vilkuma ja kostab helisignaali, tähistades seadme temperatuuri liiga kõrget taset.
5. Vajutage FROSTMATIC-lüliti ja helisignaali vaigib.
6. Vajutage uuesti FROSTMATIC-lüliti ja FROSTMATIC -tuli süttib. Sügavkülmuti hakkab tööle.

Väljalülitamine

1. Seadme väljalülitamiseks keerake temperatuuri regulaatori asendisse "0" ja 2 sek. vältel kostab helisignaali.
2. Märgutuli lülitub välja.

Temperatuuri reguleerimine

Temperatuuri seadmes kontrollitakse temperatuuri regulaatoriga, mis asub seadme põhjas. Seadme käsitsemiseks toimige järgmiselt:

- minimaalse külmuse saavutamiseks keerake temperatuurinupp madalamale seadele,
- maksimaalse külmuse saavutamiseks keerake temperatuurinupp kõrgemale seadele.



Reeglina on sobivaim keskmine asend.

Kuid täpset seadistust valides tuleks meeles pidada, et seadmes valitsev temperatuur sõltub järgmistest asjaoludest:

- ruumi temperatuurist

- kui sageli ust avatakse
- kui palju toitu seal säilitatakse
- seadme asukoht.

FROSTMATIC-funktsioon

Funktsioon FROSTMATIC kiirendab värsket toidu külmutamist, vältides samal ajal külmikus juba olevate toiduainete ebasoovitavat soojenemist.

Funktsiooni FROSTMATIC saate sisse lülitada, kui vajutate lülitit FROSTMATIC . FROSTMATIC -tuli süttib.

Selle funktsiooni saab ükskõik millal deaktiveerida, vajutades FROSTMATIC -lülitit. FROSTMATIC -tuli kustub.

Liiga kõrge temperatuuri signaal

Kui temperatuur sügavkülmutis tõuseb tasemeni, mille puhul külmutatud toiduainete säilitamine pole enam võimalik (näiteks elektrikatkestuse tõttu), hakkab hoiatustuli vilkuma ja kõlab helisignaali.

1. Lülitage helisignaali välja, vajutades FROSTMATIC-lülitit.

Süttib tuli FROSTMATIC .

Hoiatustuli vilgub niikaua, kuni seade saavutab uuesti vajaliku temperatuuri.

2. Niipea kui hoiatustuli kustub, võib FROSTMATIC -lülitit lahti lasta.

FROSTMATIC -tuli kustub.



Sügavkülmuti esimesel sisselülitamisel vilgub hoiatustuli niikaua, kuni temperatuur langeb külmutatud toidu säilitamiseks sobivale tasemele.

Avatud ukse alarm

Kui külmiku uks jääb lahti kauemaks kui 90 sekundiks, kõlab helisignaali.

Kui normaalsed tingimused taastuvad (uks suletakse), lakkab helisignaali.

Vajutage helisignaali deaktiveerimiseks igal juhul helisignaali lühtestamise lülitit.

ESIMENE KASUTAMINE

Sisemuse puhastamine

Enne seadme esmakordset kasutamist, peske seadme sisemus ja kõik lisatarvikud leige vee ja neutraalse seebiga eemaldamaks uutele toodetele omast lõhna ja kuivatage seade hoolikalt.



Ärge kasutage pesuvahendeid ja abrasiivseid pulbreid, kuna need kahjustavad sisepindu.

IGAPÄEVANE KASUTAMINE

Värsket toidu sügavkülmutamine

Sügavkülmuti osa sobib värsket toidu sügavkülmutamiseks ja külmutatud ning sügavkülmutatud toidu pikaajaliseks säilitamiseks.

Värske toidu sügavkülmutamiseks aktiveerige Fast Freeze funktsioon vähemalt 24 tunniks enne külmutatava toidu sügavkülmutusvahesse asetamist.

Külmutamiseks asetage toiduained kahte ülemisse osasse.

Maksimum kogus 24 tunni jooksul külmutatavaid toiduaineid on määratud **võimsuse plaadil**, seadme sees asuval etiketil.

Sügavkülmutusprotsess kestab 24 tundi: sel ajal ei tohi lisada külmutamiseks toitu.

24 tunni möödudes, kui sügavkülmutusprotsess on lõppenud, pöörduge tagasi vajaliku temperatuuri juurde (vt "Temperatuuri reguleerimine").

Sügavkülmutatud toidu säilitamine

Esmakordsel käivitamisel või pärast pikemaajast mittekasutamist tuleb lasta seadmel vähemalt 2 tundi kõrgemate seadetega töötada, enne kui asetate toiduained seadmesse.



Juhuslikul ülessulatumisel, näiteks voolukatkestuse tõttu, kui vool on olnud ära pikemalt väärtusest, mis on äratoodud tehnilise iseloomustuse peatükis "temperatuuri tõusu aeg", peab ülessulanud toiduained koheselt ära tarbima või valmistama ning seejärel uuesti külmutama (peale mahajahtumist).

Külmutatud toidu kalender



Sümbolid tähistavad eri tüüpi külmutatavaid toiduaineid.

Numbrid tähistavad külmutatavate toiduainete jaoks sobivat säilitusaega kuudes. See, kas kõige pikem ja kõige lühem säilitusaeg kindla toiduaine puhul kehtib, sõltub toidu kvaliteedist ja külmutamiseelsest töötusest.

Sulatamine

Enne kasutamist saab sügavkülmutatud või külmutatud toidu ruumi temperatuurile üles sulatada.

Väikesi tükke võib valmistada ka külmutatult otse sügavkülmikust: sel juhul kulub toiduvalmistamiseks rohkem aega.

Külma akumulaatorid

Külmikuga tuleb kaasa üks või enam külmaakumulaatorit; need pikendavad toidu temperatuuri säilitamist juhul kui peaks toimuma elektrikatkestus või külmik peaks rikki minema.

KASULIKKE NÕUANDED JA NÄPUNÄITED

Näpunäiteid sügavkülmutamiseks

Et saaksite sügavkülmutusprotsessi maksimaalselt ära kasutada, siinkohal mõned olulised näpunäited:

- maksimaalne toidukogus, mida on võimalik külmutada 24 tunni jooksul, on ära toodud seadme andmeplaadil;
- sügavkülmutusprotsess kestab 24 tundi. Sel ajal ei tohi külmutamiseks toitu lisada;
- külmutage ainult tippkvaliteetseid, värskeid ja korralikult puhastatud toiduaineid, <http://rembittteh.ru/>

- valmistage toit ette väikeste portsjonitena, et see külmuks kiiresti ja täielikult läbi ning et seda oleks hiljem võimalik sulatada ainult vajalikus koguses;
- mähkige toit fooliumi või polüteeni ja veenduge, et pakendid oleksid õhukindlad;
- ärge laske värskel külmutamata toidul puutuda vastu juba külmutatud toitu; nii väldite temperatuuri tõusu viimases;
- lahjad toiduained säilivad paremini ja kauem kui rasvased; sool vähendab toidu säilivusaega;
- jää, kui seda tarvitatakse vahetult pärast sügavkülmutusest võtmist, võib põhjustada nahal külmapõletust;
- soovitatakse märkida külmutamise kuupäev igale pakendile, et saaksite säilitusaega jälgida.

Näpunäiteid sügavkülmutatud toidu säilitamiseks

Et saada antud seadmelt parimad tulemused, tuleb:

- veenduda, et kaubandusvõrgust hangitud külmutatud toiduaineid on kaupluses nõuetekohaselt säilitatud;
- veenduda, et külmutatud toiduained toimetatakse kauplusest sügavkülmikusse võimalikult lühikese aja jooksul;
- ärge avage ust sageli ega jätke seda lahti kauemaks kui vältimatult vajalik;
- kord üles sulanud toit rikneb kiiresti ja seda ei saa uuesti külmutada;
- ärge ületage toidu tootje poolt osutatud säilitusaega.

PUHASTUS JA HOOLDUS



ETTEVAATUST

Enne mistahes hooldustegevust tõmmake seadme toitejuhe seinast.



Käesoleva seadme jahutussüsteemis on süsivesinikku; seega peab hooldust ja täitmist korraldama ainult volitatud tehnik.

Pastrimi perioodik

Pajisja duhet pastruar rregullisht:

- puhastsage sisemusts ja tarvikuid sooja vee ja söögisoodaga (5 ml 0,5 l vee kohta)
- kontrollige regulaarselt ukse tihendeid ja pühkige neid, et need oleksid puhtad
- loputage ja kuivatage põhjalikult.



Ärge tõmmake, liigutage ega vigastage torusid ja/või kaableid seadmes.

Ärge kunagi kasutage pesuaineid, abrasiivset pulbrit, tugevasti lõhnastatud puhastusvahendeid ega vaha sisaldavaid poleerimisvahendeid seadme sisemuse puhastamiseks, sest see kahjustab pinda ja jätab kappi tugeva lõhna.

Kord aastas tuleb eemaldada õhusõõrest seadme põhjast ja puhastada õhuavasid tolmumejaga. Ky veprim do të përmirësojë rendimentin e pajisjes dhe do të kursejë konsumin e energjisë.



ETTEVAATUST

Olge ettevaatlik, et mitte kahjustada jahutussüsteemi.

Mitmed köögipindade puhastusvahendid sisaldavad kemikaale, mis võivad kahjustada selles seadmes kasutatud plastmasse. Seetõttu soovitatakse puhastada seda seadet väljast ainult sooja veega, millele on lisatud pisut nõudepesuvahendit.

Pärast puhastamist ühendage seade uuesti vooluvõrku.

Sügavkülmiku sulatamine

Sügavkülmiku riulitele ja ülemise vahe ümber koguneb alati teatud määral härmastist.

Sulatage sügavkülmikut, kui jääkihi paksus on 3-5 mm.

Jää eemaldamiseks toimige järgnevalt:

1. Keerake temperatuuri regulaator asendisse "0" ja ühendage toitepistik pistikupesast lahti.
2. Võtke külmikust välja toiduained, keerake need ajalehepaberisse ja ladustage jahedas kohas.
3. Jätke uks lahti.
4. Võtke kolm suurt sahtlit välja.
5. Kui sulatamine on lõpetatud, valage ära väiksesse alumisse sahtlisse kogunenud vesi ja kuivatage seadme sisemust põhjalikult.

Ühendage pistik pistikupesast ja keerake termostaat keskmisse asendisse. Kui seade on vähemalt kaks tundi töötanud kiirkülmutuse režiimil, pange eelnevalt väljavõetud toit sahtlitesse tagasi.

Õhukanalite puhastamine

1. Eemaldage sokkel (1) ja seejärel õhutusrest (2).
2. Puhastage õhutusrest.
3. Tõmmake õhuflektor (3) ettevaatlikult välja, veendudes, et sinna pole jäänud sulamisvett.
4. Puhastage seadme alumine osa tolmujajaga.

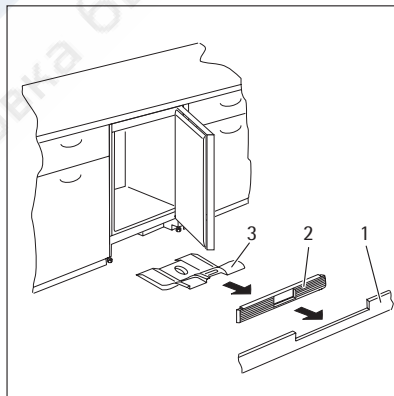

Töö vahepealne aeg

Kui seade ei ole pikemat aega kasutusel, rakendage järgmisi abinõusid:

1. lahutage seade vooluvõrgust
2. võtke kogu toit välja
3. ja puhastage seadet ning kõiki tarvikuid
4. jätke uks(ed) lahti, et vältida ebameeldava lõhna teket.



Kui kapp jäetakse sisse, tuleb paluda kellelgi seda aeg-ajalt kontrollida, et sees olev toit voolukatkestuse korral ei rikneks.

MIDA TEHA, KUI...



HOIATUS

Enne veaotsingut võtke pistik pesast välja.

Veaootsingut, mida ei ole antud juhendis äratoodud, võib läbi viia ainult kvalifitseeritud elektrik või kompetentne isik.



Normaalsel kasutamisel on kuulda mõningast müra (kompressor, jahutusvedeliku ringlus).

Probleem	Võimalik põhjus	Lahendus
Seade ei tööta. Märgutuli ei vilgu.	Seade on välja lülitatud.	Lülitage seade sisse.
	Toitekaabel ei ole korralikult pistikupessa ühendatud.	Ühendage toitekaabel korralikult pistikupessa.
	Seadmes puudub vool. Seinakontaktis ei ole voolu.	Ühendage seinakontakti mõni teine elektriseade. Võtke ühendust kvalifitseeritud elektrikuga.
Märgutuli vilgub.	Seade ei tööta korralikult.	Võtke ühendust kvalifitseeritud elektrikuga.
Alarmtuli vilgub.	Temperatuur sügavkülmikus on liiga kõrge.	Vt. "Liiga kõrge temperatuuri alarm"
Kõlab helisignaal	Temperatuur sügavkülmikus on liiga kõrge.	Vt. "Liiga kõrge temperatuuri alarm"
	Uks on lahti jäetud.	Sulgege uks.
Kompressor töötab pidevalt.	Temperatuur ei ole õigesti seadistatud.	Määrake kõrgem temperatuur.
	Uks ei ole korralikult kinni.	Vaadake osa "Ukse sulgemine".
	Ust on liiga tihti lahti tehtud.	Ärge jätke ust lahti kauemaks kui vaja.
	Toidu temperatuur on liiga kõrge.	Laske toidul enne külmkapi panemist toatemperatuurini maha jahtuda.
	Ruumi temperatuur on liiga kõrge.	Vähendage ruumi temperatuuri.
	Kiirkülmutuse funktsioon on sisse lülitatud.	Vt. "Kiirkülmutuse funktsioon.
Temperatuur sügavkülmikus on liiga madal.	Temperatuuri regulaator ei ole õigesti seadistatud.	Määrake kõrgem temperatuur.

Probleem	Võimalik põhjus	Lahendus
	Kiirkülmutuse funktsioon on sisse lülitatud.	Vt. "Kiirkülmutuse funktsioon".
Temperatuur on sügavkülmikulis liiga kõrge.	Temperatuuri regulaator ei ole õigesti seadistatud.	Määrake madalam temperatuur.
	Uks ei ole korralikult kinni.	Vaadake osa "Ukse sulgemine".
	Toidu temperatuur on liiga kõrge.	Laske toidul enne külmkappi panemist toatemperatuurini maha jahtuda.
	Palju toiduaineid säilitatakse samaaegselt.	Säilitage samaaegselt vähem toiduaineid.
	Toiduained on üksteisele liiga lähedal.	Säilitage toiduaineid nii, et alati oleks tagatud külma õhu ringlus.
Külmikulis on liiga palju härmatist ja jääd.	Toit ei ole korrektselt pakendatud.	Pakendage toit korrektselt.
	Uks ei ole korralikult kinni.	Vaadake osa "Ukse sulgemine".
	Temperatuuri regulaator ei ole õigesti seadistatud.	Määrake kõrgem temperatuur.

Ukse sulgemine

1. Puhastage ukse tihendid.
2. Vajadusel reguleerige ust. Vaadake "Paigaldamine".
3. Vajadusel asendage vigased uksetihendid. Pöörduge teeninduskeskusse.

TEHNILISED ANDMED

Mõõtmed		
	Kõrgus	815 mm
	Laius	596 mm
	Sügavus	550 mm
Tõusuaeg		29 h
Elektripinge		230-240 V
Sagedus		50 Hz

Tehniline informatsioon asub seadme andmeplaadil, mis on seadme sees vasakut kätte ja energiaetiketil.

PAIGALDAMINE



HOIATUS

Lugege "Ohutusjuhendeid" hoolikalt enne seadme paigaldamist, et tagada turvalisus ja seadme õige töö.

Paigutamine

Käesoleva seadme võib paigaldada ka kuiva, hästiventileeritavasse siseruumi (nt garaaži või keldrisse), kuid parimate säilitamistulemuste saamiseks paigaldage seade ruumi, mille ümbritseva õhu temperatuur vastab seadme andmeplaadil toodud kliimaklassile:

Kliimaklass	Ümbritseva õhu temperatuur
SN	+10°C kuni +32°C
N	+16°C kuni +32°C
ST	+16°C kuni +38°C
T	+16°C kuni +43°C

Elektriühendus

Enne seadme voluvõrku ühendamist kontrollige, et seadme andmeplaadil märgitud pinge ja sagedus vastaksid teie majapidamise omale.

See seade peab olema maandatud. Toitejuhtmel on olemas ka vastav kontakt. Juhul kui teie kodune seinapistik pole maandatud, maandage seade eraldi vastavalt elektrialastele nõudmistele pidades eelnevalt nõu kvalifitseeritud elektrikuga.

Tootja loobub igasugusest vastutusest kui ülaltoodud ettevaatusabinõusid pole tarvitusele võetud.

See seade on vastavuses EMÜ direktiividega.

KESKKONNAINFO

Tootel või selle pakendil asuv sümbol  näitab, et seda toodet ei tohi kohelda majapidamisjäätmetena. Selle asemel tuleb toode anda taastöötlemiseks vastavasse elektri- ja elektroonikaseadmete kogumise punkti. Toote õige utiliseerimise kindlustamisega aitate ära hoida võimalikke negatiivseid tagajärgi keskkonnale ja inimtervisele, mida võiks vastasel juhul põhjustada selle toote ebaõige käitlemine. Lisainfo saamiseks selle toote taastöötlemise kohta võtke ühendust kohaliku omavalitsuse, oma majapidamisjäätmete käitlejaga või kauplusega, kust te toote ostsite.

VISLABĀKAJIEM REZULTĀTIEM

Pateicamies, ka izvēlējāties AEG produktu. Esam to radījuši, lai ilgstoši nodrošinātu nevainojamu veiktspēju, izmantojot novatoriskas tehnoloģijas, kas palīdz vienkāršot dzīvi, – iespējas, ko neatradīsiet parastās ierīcēs. Lūdzu, veltiet dažas minūtes lasīšanai, lai sasniegtu vislabākos rezultātus.

PIEDERUMI UN SAIMNIECĪBAS PRECES

AEG interneta veikalā atradīsiet visu, kas nepieciešams, lai visas jūsu AEG ierīces izskatītos nevainojami un darbotos ar pilnu atdevi. Tāpat tur atradīsiet plašu piederumu klāstu, kas izstrādāts un veidots pēc augstākajiem kvalitātes standartiem, – sākot no traukiem ēdiena gatavošanai līdz galda piederumu groziem, no pudeļu turētājiem līdz maisiņiem delikātās veļas mazgāšanai...



Apmeklējiet interneta veikalu vietnē
www.aeg-electrolux.com/shop

SATURS

- 17 Drošības informācija
- 20 Vadības panelis
- 21 Pirmā ieslēgšana
- 22 Izmantošana ikdienā
- 23 Noderīgi padomi
- 23 Kopšana un tīrīšana
- 25 Ko darīt, ja ...
- 27 Tehniskie dati
- 27 Uzstādīšana
- 28 Informācija par ierīces izmantošanas ekoloģiskajiem aspektiem

Šajā rokasgrāmatā izmantoti šādi simboli:



Svarīga informācija attiecībā uz personisko drošību un informācija kā izvairīties no iekārtas bojājumiem.



Vispārīgā informācija un piemēri



Vides informācija

Izmaiņu tiesības rezervētas



DROŠĪBAS INFORMĀCIJA

Jūsu drošības un ierīces pareizas lietošanas dēļ pirms ierīces uzstādīšanas un pirmās lietošanas reizes rūpīgi izlasiet šo rokasgrāmatu un iepazīstieties ar visiem tajā ietvertajiem padomiem un brīdinājumiem. Lai nepieļautu nelaimes gadījumu iespējamību un nepareizu ierīces darbību, ir svarīgi, lai visi šīs ierīces lietotāji rūpīgi iepazītos ar lietošanas un drošības norādījumiem. Saglabājiet šos lietošanas norādījumus un sekojiet, lai tie vienmēr atrastos kopā ar ierīci gadījumā, ja tā tiek pārvietota vai pārdota. Tādējādi jūs nodrošināsiet iespēju, ka visi tās lietotāji būs atbilstoši informēti par pareizu un drošu ierīces lietošanu.

Jūsu un ģimenes drošības dēļ ievērojiet šajā rokasgrāmatā minētos piesardzības pasākumus, jo pretējā gadījumā ierīces ražotājs neuzņemsies atbildību.

Bērnu un nespējīgu cilvēku drošība

- Šo ierīci nedrīkst izmantot bērni vai citas personas, kuru fiziskās, garīgās spējas vai pieredzes trūkums neļauj tiem droši izmantot ierīci bez atbilstošas uzraudzības vai atbildīgās personas norādījumiem.
Nepieļaujiet, lai mazi bērni spēlējās ar ierīci.
- Glabājiet iesaiņojuma materiālus bērniem nepieejamās vietās. Pastāv nosmakšanas risks.
- Ja atbrīvojaties no ierīces, izņemiet kontaktspraudni no sienas kontaktlīdzes, nogrieziet strāvas kabeli (pēc iespējas tuvāk ierīcei) un noņemiet durvis, lai nepieļautu, ka bērni, spēlējoties iekļūst ierīcē un tiek pakļauti elektrošokam vai nosmakšanai.
- Ja nomaināt veco ierīci, kurai uz durvīm vai vāka ir atperslēdzene (aizkritņa slēdzene), pret šo ierīci, kas aprīkota ar magnētisko durvju blīvējumu, pārbaudiet, vai, atbrīvojoties no nolietotās ierīces, tās slēdzene tiek sabojāta. Tas nepieļaus bērnu iekļūšanu ierīcē un ieslēgšanos.

Vispārīgi drošības norādījumi



UZMANĪBU

Nenobloķējiet ventilācijas atveres.

- Ierīce ir paredzēta produktu un/vai dzērienu uzglabāšanai mājas apstākļos atbilstoši rokasgrāmatas norādījumiem.
- Nelietojiet mehāniskas ierīces vai citus mākslīgus paņēmienus, lai paātrinātu atkausēšanas procesu.
- Nelietojiet ledusskapja iekšpusē elektroierīces, piemēram, putukrējuma pagatavošanas ierīces, ja vien to izmantošanu neparedz ražotājs.
- Nesabojājiet aukstumaģenta kontūru.
- Ierīces aukstumaģenta kontūrā ir izobutāns (R600a) — videi praktiski nekaitīga, taču viegli uzliesmojoša dabiskā gāze.

Transportējot un uzstādot ierīci, nesabojājiet aukstumaģenta kontūra sastāvdaļas.

Ja aukstumaģenta kontūrs tomēr tiek bojāts:

- neļaujiet tuvumā atrasties atklātai liesmai vai uzliesmošanas avotiem;
- rūpīgi izvēdiniet telpu, kurā atrodas ierīce.

- Ierīces specifikāciju mainīšana vai tās modificēšana ir bīstama. Bojāts strāvas kabelis var izraisīt īssavienojumu, aizdegšanos un/vai elektrošoku.



BRĪDINĀJUMS

Lai nepieļautu bīstamību, elektriskās sastāvdaļas, piemēram, strāvas kabeli, kontaktdakšu vai kompresoru, drīkst nomainīt tikai sertificēts servisa pārstāvis vai kvalificēts apkopes speciālists.

1. Nepagariniet strāvas kabeli.
 2. Pārbaudiet, vai ierīces aizmugurējā daļa nevar saspīest vai sabojāt strāvas kabeļa kontaktdakšu. Saspiesta vai bojāta kontaktdakša var pārkarst un izraisīt aizdegšanos.
 3. Pārbaudiet, vai varat piekļūt ierīces strāvas kabeļa kontaktdakšai.
 4. Nevelciet strāvas kabeli.
 5. Ja kontaktlīgзда ir vaļīga, neievietojiet tajā kontaktdakšu. Tas var izraisīt elektrošoku vai aizdegšanos.
 6. Nelietojiet ierīci, ja iekšējā apgaismojuma spuldzei nav pārsega⁵⁾ iekšējam apgaismojumam.
- Šī ierīce ir smaga. Tā jāpārvieto uzmanīgi.
 - Neizņemiet un nepieskarieties saldētavā ievietotajiem produktiem ar mitrām rokām, jo tas var izraisīt ādas nobrāzumus vai apsaldējumus.
 - Neuzstādiet ierīci vietās, kur tā ir pakļauta ilgstošai saules staru iedarbībai.
 - Šajā ierīcē uzstādītās kvēlspuldzes⁶⁾ ir paredzētas izmantošanai vienīgi mājāsaimniecības ierīcēs. Tās nav paredzētas telpas apgaismojumam.

Ikdienas lietošana

- Nenovietojiet uz ledusskapja plastmasas daļām karstus virtuves traukus.
- Neuzglabājiet ierīcē viegli uzliesmojošas gāzes vai šķidrumus, jo tie var eksplodēt.
- Nenovietojiet produktus tieši pretim aizmugurējās sienas pusē esošai gaisa cirkulācijas atverei.⁷⁾
- Atlaidināto pārtiku nedrīkst atkārtoti sasaldēt.
- Uzglabājiet iepriekš iesaiņotus un sasaldētus produktus atbilstoši produktu ražotāja norādījumiem.
- Ievērojiet ierīces ražotāja uzglabāšanas ieteikumus. Skatiet attiecīgos norādījumus.
- Neievietojiet saldētavā gāzētus vai dzirkstošus dzērienus, jo tie var uzsprāgt un tādējādi sabojāt ierīci.
- Sasaldētas sulas vai saldējuma tūlītēja lietošana var izraisīt apdegumus.

Apkope un tīrīšana

- Pirms apkopes izslēdziet ierīci un atvienojiet to no elektrotīkla.
- Netīriet ierīci, izmantojot metāla priekšmetus.
- Nelietojiet asus priekšmetus, lai nokasītu sarmu. Izmantojiet plastmasas skrāpi.

5) Ja paredzēts lampas apvalks.

6) Ja paredzēta lampa.

7) Ja ierīce ir aprīkota ar tehnoloģiju Frost Free.

Uzstādīšana



Lai pieslēgtu ierīci elektrotīklam, rūpīgi ievērojiet rokasgrāmatas attiecīgajās sadaļās esošos norādījumus.

- Izsaiņojiet ierīci un pārbaudiet, vai tā nav bojāta. Nepieslēdziet bojātu ierīci. Ja konstatējat bojājumus, nekavējoties ziņojiet par to ierīces tirgotājam. Saglabājiet iesaiņojuma materiālus.
- Pirms ierīces pieslēgšanas, ieteicams pagaidīt četras stundas, lai eļļa varētu ieplūst atpakaļ kompresorā.
- Nodrošiniet ierīces tuvumā atbilstošu ventilāciju, pretējā gadījumā tā var pārkarst. Lai ierīkotu pareizu ventilāciju, izpildiet attiecīgos uzstādīšanas norādījumus.
- Lai nepieļautu saskaršanās iespēju ar siltajām ierīces daļām, piemēram, kompresoru un kondensatoru, uzstādiet ledusskapi ar tā aizmugurējo daļu virzienā pret sienu.
- Ierīci nedrīkst uzstādīt blakus radiatoriem vai plītnīm.
- Pārlicinieties, ka pēc ierīces uzstādīšanas var piekļūt kontaktligzdai.
- Pievienojiet ierīci tikai dzeramā ūdens piegādes avotam.⁸⁾

Apkope

- Elektrisko pieslēgumu drīkst veikt tikai kvalificēts elektriķis vai cita zinoša persona.
- Šīs ierīces tehnisko apkopi un remontu drīkst veikt tikai pilnvarota klientu apkalpošanas centra darbinieki. Remontam jāizmanto tikai oriģinālas rezerves daļas.

Apkārtējās vides aizsardzība



Ierīcē, tās dzesētājaģenta kontūrā vai izolācijas materiālos nav vielu, kas var negatīvi ietekmēt ozona slāni. Šo ierīci nedrīkst izmest kopā ar citiem māsaimniecības atkritumiem. Izolācijas slānis satur viegli uzliesmojošas gāzes: atbrīvojieties no ierīces atbilstoši spēkā esošiem noteikumiem. Nepieļaujiet dzesētājaģegāta bojājumus, it īpaši aizmugurē esošā siltummaiņa tuvumā. Ierīces izgatavošanā izmantotie materiāli ir apzīmēti ar simbolu ♻ - tā-tad tie ir atreizēji pārstrādājami.

8) Ja ierīcei tiek paredzēts veikt ūdens pieslēgumu.

VADĪBAS PANELIS

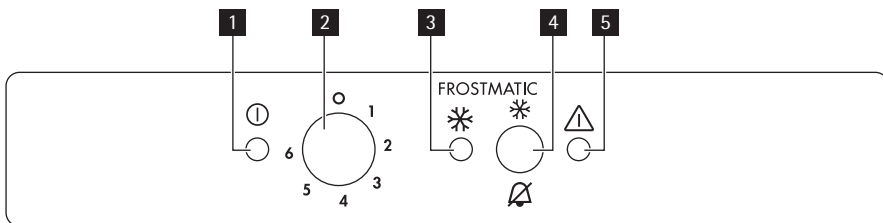

- 1** Signāllampija
- 2** Temperatūras regulators
- 3** FROSTMATIC indikators
- 4** FROSTMATIC slēdzis
Skaņas brīdinājuma slēdzis
- 5** Brīdinājuma indikators

Ierīces ieslēgšana

1. Iespraudiet kontaktdakšu kontaktligzdā.
2. Pagrieziet temperatūras regulatoru pulksteņa rādītāju kustības virzienā līdz vidējam iestatījumam.
3. Iedegsies signāllampija un tikai 2 sekundes būs dzirdama skaņa, kas norāda, ka ierīce ir pieslēgta barošanai.
4. Brīdinājuma indikators mirgos un ieslēgsies skaņas signāla brīdinājums, norādot, ka temperatūra ierīces iekšpusē ir pārāk augsta.
5. Nospiediet FROSTMATIC slēdzi, un skaņas signāls tiks izslēgts.
6. Vēlreiz nospiediet FROSTMATIC slēdzi, un iedegsies FROSTMATIC indikatorlampija. Saldētava sāks darboties.

Izslēgšana

1. Izslēdziet ierīci, pagriežot temperatūras regulatoru pozīcijā "O". Skanēs 2 sekunžu ilgs skaņas signāls.
2. Indikators izdzisīs.

Temperatūras regulēšana

Temperatūra tiek regulēta, izmantojot skapja apakšā uzstādīto temperatūras regulatoru. Lai lietotu ierīci, rīkojieties šādi:

- lai iegūtu minimālu aukstumu, pagrieziet temperatūras regulatoru līdz zemākajam iestatījumam.
- lai iegūtu maksimālu aukstumu, pagrieziet temperatūras regulatoru līdz augstākajam iestatījumam.



Vidējais iestatījums parasti ir vispiemērotākais.

Taču, izvēloties temperatūru, atcerieties, ka tā ir atkarīga no:

- telpas temperatūras
- no tā, cik bieži tiek atvērtas durtiņas
- ledusskapī uzglabāto produktu daudzuma
- ierīces atrašanās vietas.

FROSTMATIC funkcija

Funkcija FROSTMATIC paātrina svaigu produktu sasaldēšanu un vienlaikus aizsargā jau uzglabāšanai ievietotos produktus no sasilšanas.

Funkciju FROSTMATIC var aktivizēt, nospiežot FROSTMATIC slēdzi.

Iedegsies FROSTMATIC indikators.

Funkciju var deaktivizēt, nospiežot FROSTMATIC slēdzi.

Indikators FROSTMATIC nodzisis.

Brīdinājuma signāls par temperatūras paaugstināšanos

Ja temperatūra saldētavas iekšpusē ir paaugstinājusies līdz robežai, kad saldētas pārtikas drošu uzglabāšanu vairs nevar nodrošināt (piem., elektropadeves kļūmes dēļ), mirgo brīdinājuma indikators un dzirdams skaņas signāls.

1. Izslēdziet brīdinājošo skaņas signālu, nospiežot FROSTMATIC slēdzi.

Iedegas indikators FROSTMATIC.

Brīdinājuma indikators mirgo, līdz atkal tiek sasniegta vajadzīgā temperatūra.

2. FROSTMATIC slēdzi var atlaist, tiklīdz nodzies brīdinājuma indikators.

Indikators FROSTMATIC nodzisis.



Kad saldētava tiek ieslēgta pirmo reizi, brīdinājuma indikators mirgo, kamēr temperatūra pazeminās līdz saldētas pārtikas drošas glabāšanas līmenim.

Durtiņu atvēršanās brīdinājuma signāls

Ja durvis palikušas atvērtas ilgāk par 90 sekundēm, atskan brīdinājuma signāls.

Kad atjaunojas normāli produktu uzglabāšanas apstākļi (durtiņas ir aizvērtas), skaņas signāls izslēdzas.

Jebkurā gadījumā, nospiediet skaņas signāla atiestates slēdzi, lai izslēgtu skaņas signālu.

PIRMĀ IESLĒGŠANA

Ierīces iekšpuses tīrīšana

Lai neitralizētu sākotnējo izstrādājuma aromātu, pirms ierīces pirmās lietošanas reizes, mazgājiet iekšpusi un iekšējos piederumus ar remdenu ziepjūdeni un pēc tam rūpīgi nosusiniet tos.



Nelietojiet mazgāšanas līdzekļus vai abrazīvus pulverus, jo tie sabojās apdari.

NODERĪGI PADOMI

Produktu sasaldēšanas ieteikumi

Lai iegūtu optimālu sasaldēšanas rezultātu, šeit ir daži svarīgi ieteikumi:

- maksimālais produktu daudzums, ko var sasaldēt 24 stundu laikā, ir minēts tehnisko datu plāksnītē;
- sasaldēšanas process ilgst 24 stundas. Šajā laikā nedrīkst pievienot papildu produktus;
- sasaldējiet tikai augstākās kvalitātes, svaigus un rūpīgi nofīrītus produktus;
- sagatavojiet produktus nelielās porcijās, lai paātrinātu sasaldēšanu un pēc tam izmantotu tikai nepieciešamo daudzumu;
- iesaiņojiet tos alumīnija folijā vai polietilēna maisiņos un pārbaudiet, vai iesaiņojumi ir gaisa necaurlaidīgi;
- neļaujiet svaigai, nesasaldētai pārtikai saskarties ar jau sasaldētiem produktiem, tādējādi nepieļaujot pēdējo temperatūtas paaugstināšanos;
- liesi produkti uzglabājas labāk un ilgāk nekā tie, kuros ir augsts tauku saturs; Sāls samazina produktu uzglabāšanas laiku;
- saldētas sulas, tās lietojot uzreiz pēc izņemšanas no saldētavas, var izraisīt ādas apdegumus;
- lai atcerētos produktu sasaldēšanas laiku, ieteicams to pierakstīt.

Saldētu produktu uzglabāšanas ieteikumi

Lai iegūtu no šīs iekārtas labāko sniegumu, jums vajadzētu:

- pārbaudīt, vai tirdzniecībā pieejamie produkti tika pareizi uzglabāti;
- pārbaudīt, vai saldētie produkti tiek ievietoti saldētavā iespējami īsākā laikā posmā;
- neatvērt vai neatstāt ledusskapja durvis atvērtas ilgāk nekā tas nepieciešams.
- Tiklīdz produkti ir atkausēti, tie ātri bojājas un tos nedrīkst atkārtoti sasaldēt.
- Nepārsniedziet produktu ražotāja norādīto uzglabāšanas laiku.

KOPŠANA UN TĪRĪŠANA



UZMANĪBU

Pirms apkopes veikšanas atvienojiet ierīci no elektrotīkla.



Šīs ierīces dzsētājagregātā ir ogļūdeņradis; tādēļ tās apkopi un uzlādēšanu drīkst veikt tikai kvalificēti speciālisti.

Periodiska tīrīšana

Ierīce regulāri jātīra:

- Tīriet ledusskapja iekšpusi un piederumus ar siltu ūdeni un dzeramo sodu (5 ml uz 0,5 l ūdens)
- Regulāri pārbaudiet durtiņu blīvējumu un notīriet to
- Noskalojiet un rūpīgi nožāvējiet.



Neraujiet, nepārvietojiet vai nesabojājiet ierīces caurules un/vai kabelus.

Tīrot iekšpusi, neizmantojiet mazgāšanas līdzekļus, abrazīvus pulverus, tīrīšanas līdzekļus ar augstu aromatizācijas pakāpi vai vasku, jo tas var sabojāt virsmas un radīt stipru aromātu.

Reizi gadā noņemiet ventilācijas restes ierīces pamatnē un iztīriet gaisa kanālus ar putekļsūcēju. Tas uzlabos ierīces veiktspēju un samazinās elektroenerģijas patēriņu.



UZMANĪBU

Esiet uzmanīgi un nesabojājiet dzesēšanas sistēmu.

Daudzi virtuves virsmu tīrīšanas līdzekļi satur ķīmikālijas, kas var sabojāt ledusskapja plastmasas daļas. Tādēļ ieteicams ledusskapja korpusu tīrīt tikai ar silta ūdens un tam pievienota šķidra mazgāšanas līdzekļa maisījumu.

Pēc tīrīšanas pievienojiet ledusskapi elektrotīklam.

Saldētavas atkausēšana

Uz saldētas plauktiem un ap augšējo nodalījumu vienmēr izveidosies noteikts daudzums ledus.

Kad ledus slāņa biezums sasniedz 3-5 mm, atkausējiet saldētavu.

Lai novāktu ledu, rīkojieties šādi:

1. Pagrieziet temperatūras regulatoru uz "0" un atvienojiet barošanas vadu no elektrotīkla rozetes.
2. Izņemiet uzglabāto pārtiku, ietiniet to vairākos avīžu slāņos un novietojiet vēsā vietā.
3. Atstājiet durtiņas atvērtas.
4. Izņemiet trīs lielas atvilktnes.
5. Pēc atkausēšanas pabeigšanas izlejiet ūdeni no apakšā esošās nelielas atvilktnes un rūpīgi nožāvējiet iekšpusi.

Ievietojiet spraudkontakta elektrības rozetē un pagrieziet termostata rokturi vidējā stāvoklī.

Pēc tam ļaujiet ierīcei darboties vismaz divas stundas "Ātrās sasaldēšanas" režīmā, ielieciet iepriekš izņemto pārtiku atpakaļ.

Gaisa kanālu tīrīšana

1. Noņemiet līsti (1), pēc tam ventilatora restes (2).
2. Notīriet ventilatora restes.
3. Uzmanīgi izņemiet gaisa deflektoru (3) un pārbaudiet, vai pēc atkausēšanas iekšā nav palicis ūdens.
4. Iztīriet ierīces apakšējo daļu ar putekļsūcēju.

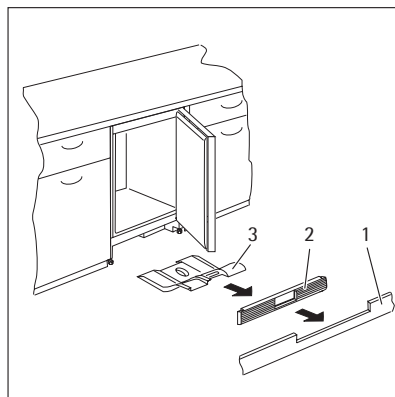

Ledusskapja ilgstoša neizmantošana

Ja ierīce netiek ilgstoši lietota, veiciet šādus piesardzības pasākumus:

1. Atvienojiet ierīci no elektrotīkla
2. Izņemiet produktus
3. Atkausējiet un iztīriet ierīci un visus piederumus
4. Atstājiet durvis pusvīrus, lai nepieļautu nepatīkama aromāta veidošanos.



Ja neveicat iepriekš minētās darbības, palūdziet, lai kāds pārbauda ledusskapi jūsu prombūtnes laikā un novērs produktu sabojāšanos iespējamā elektroenerģijas piegādes pārtraukuma gadījumā.

KO DARĪT, JA ...



BRĪDINĀJUMS

Pirms traucējummeklēšanas atvienojiet barošanas vadu no elektrības rozetes.

Šajā rokasgrāmatā neapraکتīto traucējummeklēšanu, drīkst veikt tikai kvalificēts elektriķis vai meistars.



Normālas darbības laikā var dzirdēt dažādas skaņas (kompresors, saldēšanas šķidrums cirkulācija).

Problēma	Iespējams cēlonis	Risinājums
Ierīce nedarbojas. Indikators nemirgo.	Ierīce ir izslēgta.	Ieslēdziet ierīci.
	Barošanas vada spraudkontakts nav pareizi pievienots elektrības tīkla kontaktligzdai.	Pievienojiet spraudkontaktu kontaktligzdai pareizi.
	Ierīce netiek apgādāta ar elektrību. Elektrības tīkla kontaktligzdā nav sprieguma.	Pievienojiet kontaktligzdai kādu citu ierīci. Sazinieties ar kvalificētu elektriķi.
Mirgo indikators.	Ierīce nedarbojas pareizi.	Sazinieties ar kvalificētu elektriķi.
Mirgo brīdinājuma indikators.	Temperatūra saldētavā ir pārāk augsta.	Skatiet sadaļu "Pārmērīgas temperatūras brīdinājums"
Atskan skaņas signāls	Temperatūra saldētavā ir pārāk augsta.	Skatiet sadaļu "Pārmērīgas temperatūras brīdinājums"
	Durtiņas ir atstātas atvērtas.	Aizveriet durtiņas.
Kompresors darbojas nepārtraukti.	Temperatūra nav pareizi iestatīta.	Iestatiet augstāku temperatūru.
	Durtiņas nav pareizi aizvērtas.	Skatiet sadaļu "Durtiņu aizvēšana".
	Durtiņas tiek atvērtas pārāk bieži.	Neatstājiet durtiņas atvērtas ilgāk nekā nepieciešams.

Problēma	Iespējams cēlonis	Risinājums
	Produktu temperatūra ir pārāk augsta.	Pirms ievietošanas ļaujiet produktiem atdzist līdz istabas temperatūrai.
	Temperatūra telpā ir pārāk augsta.	Samaziniet temperatūru telpā.
	Ieslēgta ātrās sasaldēšanas funkcija.	Skatiet sadaļu "Ātrās sasaldēšanas funkcija".
Temperatūra saldētavā ir pārāk zema.	Temperatūra nav pareizi iestatīta.	Iestatiet augstāku temperatūru.
	Ieslēgta ātrās sasaldēšanas funkcija.	Skatiet sadaļu "Ātrās sasaldēšanas funkcija".
Temperatūra saldētavā ir pārāk augsta.	Temperatūra nav pareizi iestatīta.	Iestatiet zemāku temperatūru.
	Durtiņas nav pareizi aizvērtas.	Skatiet sadaļu "Durtiņu aizvēršana".
	Produktu temperatūra ir pārāk augsta.	Pirms ievietošanas ļaujiet produktiem atdzist līdz istabas temperatūrai.
	Vienlaicīgi tiek ievietots daudz produktu.	Ievietojiet mazāk produktu vienlaicīgi.
	Produkti ir pārāk tuvu viens otram.	Ievietojiet produktus tā, lai tie ne-traucētu aukstā gaisa cirkulācijai.
Uzkrājies pārāk daudz le- dus.	Produkti nav pareizi iesaiņoti.	Iesaiņojiet produktus pareizi.
	Durtiņas nav pareizi aizvērtas.	Skatiet sadaļu "Durtiņu aizvēršana".
	Temperatūra nav pareizi iestatīta.	Iestatiet augstāku temperatūru.

Durvju aizvēršana

1. Tīriet durvju blīvējumu.
2. Ja nepieciešams, pielāgojiet durvis. Skatiet sadaļā "Uzstādīšana" minēto informāciju
3. Ja nepieciešams, nomainiet bojātu durvju blīvējumu. Sazinieties ar servisa centru.

TEHNISKIE DATI

Izmēri		
	Augstums	815 mm
	Platums	596 mm
	Dzījums	550 mm
Uzglabāšanas ilgums elektroenerģijas piegādes pārtraukuma gadījumā		29 h
Spriegums		230-240 V
Frekvence		50 Hz

Tehniskā informācija atrodas ierīces iekšpusē, kreisajā pusē izvietotajā elektroenerģijas datu plāksnītē.

UZSTĀDĪŠANA



BRĪDINĀJUMS

Pirms ierīces uzstādīšanas rūpīgi iepazīstieties ar sadaļā "Drošības informācija" minēto drošības un ierīces pareizas uzstādīšanas informāciju.

Novietojums

Šo ierīci var uzstādīt sausās un labi ventilētās telpās (garāžā vai pagrabā), taču, lai iegūtu optimālāko rezultātu, uzstādiet to vietā, kur temperatūra atbilst ierīces klimatiskajai klasei, kas norādīta tehnisko datu plāksnītē:

Klimatiskā klase	Apkārtojās vides temperatūra
SN	no +10 līdz +32 °C
N	no +16 līdz +32°C
ST	no +16 līdz +38°C
T	no +16 līdz +43 °C

Elektriskais savienojums

Pirms ierīces pieslēgšanas elektrotīklam, pārbaudiet, vai tehnisko datu plāksnītē minētie sprieguma un frekvences parametri atbilst mājas elektrotīkla parametriem.

Ierīce jābūt sazemētai. Lai nodrošinātu zemējumu, strāvas kabeļa kontaktspraudnis ir aprīkots ar papildu kontaktu. Ja mājas elektrotīkla kontaktligzda nav iezemēta, iepriekš sazinoties ar kvalificētu speciālistu, pievienojiet ierīcei atsevišķu, spēkā esošiem noteikumiem atbilstošu zemējumu.

Ražotājs neuzņemsies atbildību par sekām, kas būs radušās, neievērojot iepriekš minētos norādījumus.

Ierīce atbilst šādām Eiropas Savienības direktīvām.

INFORMĀCIJA PAR IERĪCES IZMANTOŠANAS EKOĻOĢISKAJĒM ASPEKTIEM

Simbols  uz produkta vai tā iepakojuma norāda, ka šo produktu nedrīkst izmest saimniecības atkritumos. Tas jānodod attiecīgos elektrisko un elektronisko iekārtu savākšanas punktus pārstrādāšanai. Nodrošinot pareizu atbrīvošanos no šī produkta, jūs palīdzēsiet izvairīties no potenciālām negatīvām sekām apkārtējai videi un cilvēka veselībai, kuras iespējams izraisīt, nepareizi izmetot atkritumos šo produktu. Lai iegūtu detalizētāku informāciju par atbrīvošanos no šī produkta, lūdz sazinieties ar jūsu pašvaldību, saimniecības atkritumu savākšanas dienestu vai veikalu, kurā jūs iegādājāties šo produktu.

PUIKIEMS REZULTATAMS PASIEKTI

Ačiū, kad pasirinkite šį AEG gaminį. Mes sukūrėme jį taip, kad jis nepriekaištingai veiktų daugelį metų – pasižymintis pažangiomis technologijomis, kurios padeda palengvinti gyvenimą, jis turi funkcijų, kurių galite nerasti įprastuose buitiniuose prietaisuose. Skirkite kelias minutes perskaityti instrukciją, kad galėtumėte jį maksimaliai panaudoti.

PRIEDAI IR VARTOJIMO REIKMENYS

AEG interneto parduotuvėje rasite viską, ko jums reikia, kad visi jūsų AEG prietaisai atrodytų nepriekaištingai ir puikiai veiktų. Taip pat siūlomas didelis asortimentas priedų, sukonstruotų ir pagamintų atsižvelgiant į aukštos kokybės standartus, kurių galite tikėtis: nuo profesionalių virtuvės reikmenų iki krepšių stalo įrankiams, nuo butelių laikiklių iki maišelių gležniems skalbiniams...



Apsilankykite interneto parduotuvėje adresu
www.aeg-electrolux.com/shop

TURINYS

- 31 Saugos informacija
- 34 Valdymo skydelis
- 35 Naudojantis pirmąkart
- 36 Kasdienis naudojimas
- 37 Naudingi patarimai ir rekomendacijos
- 37 Valymas ir priežiūra
- 39 Ką daryti, jeigu...
- 41 Techniniai duomenys
- 41 Įrengimas
- 42 Aplinkos apsauga

Tokie simboliai naudojami šioje instrukcijoje:



Svarbi informacija apie Jūsų asmeninį saugumą ir informacija, kaip išvengti prietaiso gedimų.



Bendroji informacija ir patarimai



Informacija dėl aplinkos apsaugos

Galimi pakeitimai

<http://rembitteh.ru/>



SAUGOS INFORMACIJA

Norėdami užtikrinti savo saugumą ir tai, kad prietaisas būtų naudojamas pagal paskirtį, prieš jį įrengdami ir įjungdami pirmą kartą, atidžiai perskaitykite šį vadovą, jame esančius patarimus ir įspėjimus. Siekiant išvengti apmaudžių klaidų ir nelaimingų atsitikimų itin svarbu, kad visi šio prietaiso naudotojai atidžiai susipažintų su prietaiso veikimo ir saugos funkcijomis. Išsaugokite šį vadovą ir pasirūpinkite, kad prietaisą perkėlus į kitą vietą arba pardavus būtų pridėdama ir jo naudojimo instrukcija; taip užtikrinsite, kad naujieji jo savininkai galėtų tinkamai susipažinti su prietaiso naudojimu ir sauga.

Norėdami išvengti pavojaus gyvybei ir apsaugoti turta, privalote imtis šiame vadove nurodytų atsargumo priemonių, nes gamintojas nėra atsakingas už žalą, atsiradusią dėl neatsargumo.

Vaikų ir neįgalių žmonių apsaugos priemonės

- Vaikams ir asmenims, nesugebantiems saugiai naudotis prietaisu dėl savo psichinio, jautrinio arba protinio neįgalumo arba patirties bei žinių trūkumo, negalima naudotis šiuo prietaisu be už šių asmenų saugumą atsakingų asmenų priežiūros ir nurodymų. Pasirūpinkite vaikų priežiūrą ir neleiskite jiems žaisti su prietaisu.
- Visas pakotės dalis laikykite vaikams nepasiekiamoje vietoje. Yra pavojus uždusti.
- Jei prietaisą ruošiatės išmesti, iš lizdo ištraukite kištuką, nupjaukite elektros laidą (kuo arčiau prietaiso), kad vaikai žaisdami nenukentėtų nuo elektros smūgio, ir nuimkite dureles, kad vaikai negalėtų užsidaryti šaldytuve.
- Jei šiuo prietaisu, kuriame įrengti magnetiniai durelių tarpikliai, pakeičiate seną prietaisą, kurio durelėse arba dangtyje įrengtas spyruoklinis užraktas (skląstis), prieš išmesdami seną prietaisą būtinai sugadinkite jo spyruoklinį užraktą. Tada jis netaps pavojingais spąstais vaikams.

Bendrieji saugos reikalavimai



ATSARGIAI

Pasirūpinkite, kad nebūtų uždengtos ventiliacinės angos.

- Prietaisas yra skirtas maisto produktams ir (arba) gėrimams laikyti, vadovaujantis šios instrukcijų knygelės nurodymais.
- Nenaudokite mechaninių įtaisų ar kitų nenatūralių būdų atitirpdymo procesui pagreitinti.
- Šaldomųjų prietaisų viduje nenaudokite jokių kitų elektros prietaisų (pavyzdžiui, ledų gaminimo prietaisų), nebent gamintojas tokius prietaisus patvirtino šiam tikslui.
- Nepažeiskite šaldymo sistemos grandinės.
- Prietaiso aušinamosios medžiagos grandinėje naudojama aušinamoji medžiaga izobutanas (R600a) – gamtinės dujos, pasižyminčios aukštu suderinamumu su aplinka lygiu, tačiau jos yra degios.

Prietaiso gabenimo ir įrengimo metu pasirūpinkite, kad nebūtų pažeista jokia aušinamosios medžiagos grandinės sudedamoji dalis.

Jei pažeidžiama aušinamosios medžiagos grandinė:

- venkite atviros liepsnos ir ugnies šaltinių;

- gerai išvėdinkite patalpą, kurioje stovi prietaisas.
- Keisti techninius duomenis arba bet koku būdu bandyti modifikuoti šį prietaisą yra pavojinga. Dėl pažeisto elektros laido gali susidaryti trumpasis jungimas, kilti gaisras ir (arba) galite patirti elektros smūgį.



ĮSPĖJIMAS

Visus elektros komponentus (elektros laidą, kištuką, kompresorių), kad būtų išvengta pavojų, turi keisti tik įgaliotoji techninės priežiūros įmonė arba kvalifikuotas techninės priežiūros darbuotojas.

1. Draudžiama ilginti elektros maitinimo laidą.
 2. Pasirūpinkite, kad prietaiso galinė dalis nesulaužytų ar kitaip nepažeistų elektros kištuko. Sulaužytas arba kitaip pažeistas elektros kištukas gali perkaisti ir sukelti gaisrą.
 3. Pasirūpinkite, kad bet kada galėtumėte pasiekti prietaiso maitinimo laido kištuką.
 4. Netraukite suėmę už maitinimo laido.
 5. Jei elektros kištuko lizdas blogai priveržtas, į jį maitinimo laido kištuko nekiškite. Kyla pavojus patirti elektros smūgį arba sukelti gaisrą.
 6. Prietaisą draudžiama eksploatuoti, jei jo lemputė neuždengta gaubteliu. ⁹⁾ Lemputei numatytas gaubtelis.
- Prietaisas yra sunkus. Jį perstatant, reikia būti atsargiems.
 - Jei jūsų rankos drėgnos, neimkite ir nelieskite jokių produktų šaldiklio skyriuje, kitaip galite nusitrinti odą arba ji gali nušalti nuo šerkšno / šaldiklio.
 - Pasirūpinkite, kad į prietaisą ilgą laiką nešviestų tiesioginiai saulės spinduliai.
 - Lemputės¹⁰⁾, jos yra specialios, skirtos tik buitiniams prietaisams. Jos nėra tinkamos buitiam patalpų apšvietimui.

Kasdienis naudojimas

- Ant plastikinių prietaiso dalių nestatykite karštų puodų.
- Prietaise nelaikykite degių dujų ir skysčių - tokios medžiagos gali sprogti.
- Maisto produktų nedėkite tiesiai priešais oro išleidimo angą, esančią galinėje sienelėje. ¹¹⁾
- Atitirpdžius užšaldytą maistą, jo pakartotinai užšaldyti negalima.
- Iš anksto supakuotą užšaldytą maistą laikykite vadovaudamiesi užšaldyto maisto gamintojo instrukcijomis.
- Privaloma tiksliai vadovautis prietaiso gamintojo rekomendacijomis dėl produktų laikymo. Skaitykite atitinkamas instrukcijas.
- Į šaldyklės skyrių nedėkite anglirūgštės prisotintų arba putojančių gėrimų - dėl tokių gėrimų inde susidaro slėgis, todėl indas gali sprogti ir sugadinti prietaisą.
- Jei valgysite ką tik iš prietaiso išimtus ledus ant pagaliuko, galite nušalti.

9) Jeigu lemputės gaubtelis yra numatytas.

10) Jeigu numatyta lemputė.

11) Jei prietaisas yra bešerkšnis.

Priežiūra ir valymas

- Prieš atlikdami priežiūros ar valymo darbus, išjunkite prietaisą ir ištraukite maitinimo laido kištuką iš maitinimo lizdo.
- Nevalykite prietaiso metaliniais daiktais.
- Nenaudokite aštrių daiktų šerkšniui šalinti. Naudokite plastikinį grandiklį.

Įrengimas



Prietaisą prie elektros tinklo prijunkite tiksliai vadovaudamiesi atitinkame paragrafe pateiktomis instrukcijomis.

- Prietaisą išpakuokite ir patikrinkite, ar jis nepažeistas. Jei jis pažeistas, jo nejunkite prie elektros tinklo. Apie galimus pažeidimus nedelsdami praneškite pardavėjui. Jei prietaisas pažeistas, neišmeskite pakuotės.
- Prieš prietaisą prijungiant rekomenduojama palaukti mažiausiai keturias valandas, kad alyva galėtų sutekėti į kompresorių.
- Aplink prietaisą turi būti pakankamai gera oro cirkuliacija, kitaip prietaisas gali perkaisti. Pakankamai gera ventiliacija bus tuo atveju, jei paisysite įrengimo instrukcijų.
- Jei tik įmanoma, gaminio galinė sienelė turi būti nukreipta į sieną, kad niekas negalėtų paliesti arba užkabinti šiltų dalių (kompresoriaus, kondensatoriaus) ir nusidėginti.
- Prietaisą draudžiama statyti arti radiatorių ir viryklių.
- Patikrinkite, ar po įrengimo elektros laido kištukas yra pasiekiamas.
- Prietaisą junkite tik prie geriamojo vandens vandentiekio. ¹²⁾

Techninė priežiūra

- Visus elektros prijungimo darbus turi atlikti kvalifikuotas elektrikas arba kompetentingas specialistas.
- Šio gaminio techninę priežiūrą leidžiama atlikti tik įgaliotam techninės priežiūros centrai; galima naudoti tik originalias atsargines dalis.

Aplinkos apsauga



Šiame prietaise - nei jo aušinamosios medžiagos grandinėje, nei izoliacinėse medžiagose - nėra dujų, galinčių pažeisti ozono sluoksnį. Prietaisą draudžiama išmesti kartu su buitėmis šiukšlėmis ir atliekomis. Izoliacinėje putoje yra degių dujų: prietaisą reikia išmesti paisant galiojančių reglamentų - juos sužinosite vietos valdžios institucijose. Nepažeiskite aušinamojo įtaiso, ypač galinėje dalyje greta šilumokaičio. Šiame prietaise naudojamas medžiagas, pažymėtas simboliu , galima perdirbti.

12) Jei numatyta vandens prijungimo jungtis.

VALDYMO SKYDELIS

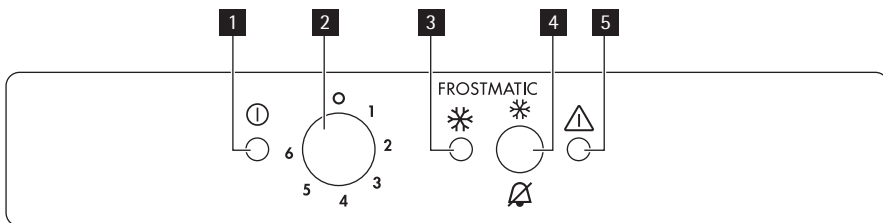

- 1** Kontrolinė lemputė
- 2** Temperatūros reguliatorius
- 3** Funkcijos FROSTMATIC lemputė
- 4** Jungiklis FROSTMATIC
Garsinio įspėjimo atstato jungiklis
- 5** Signalinė lemputė

Įjungimas

1. Įjunkite kištuką į sieninį elektros lizdą.
2. Temperatūros reguliatorių pasukite pagal laikrodžio rodyklę iki vidutinio nustatymo.
3. Užsidegs kontrolinė lemputė ir 2 sekundes skambės garso signalas, rodantys, kad prietaisas yra įjungtas.
4. Jeigu prietaiso viduje temperatūra per aukšta, žybcio įspėjamoji lemputė ir skambės įspėjamasis garso signalas.
5. Paspaudus jungiklį FROSTMATIC, įspėjamasis garso signalas nutilis.
6. Dar kartą paspaudus jungiklį FROSTMATIC, lemputė FROSTMATIC užsidegs. Šaldiklis pradės veikti.

Išjungimas

1. Norėdami išjungti prietaisą, pasukite temperatūros reguliatorių į "O" padėtį; 2 s bus girdimas garso signalas.
2. Kontrolinė lemputė užges.

Temperatūros reguliavimas

Temperatūra kameroje reguliuojama, naudojantis temperatūros reguliatoriumi, esančiu kameros apačioje.

Prietaisą eksploatuokite tokiu būdu:

- temperatūros reguliatorių nustatykite ties mažiausia nuostata, kad šaldoma būtų minimaliai.
- temperatūros reguliatorių nustatykite ties didžiausia nuostata, kad šaldoma būtų maksimaliai.



Dauguma atvejų geriausia nustatyti ties vidutine nuostata.

Tačiau konkrečią nuostatą derėtų išrinkti atsižvelgiant į tai, kad temperatūra prietaiso viduje priklauso nuo šių veiksnių:

- patalpos temperatūra
- durelių atidarymo dažnumas
- maisto produktų kiekis šaldytuve
- prietaiso pastatymo vieta.

funkciją FROSTMATIC

Funkcija FROSTMATIC pagreitina šviežių produktų užšaldymą ir apsaugo jau užšaldytus maisto produktus, kad netikėtai neatšiltų.

Funkciją FROSTMATIC galite įjungti, paspausdami FROSTMATIC jungiklį.

Įsižiebs lemputė FROSTMATIC .

Funkciją bet kuriuo metu galima išjungti, paspaudžiant jungiklį FROSTMATIC .

Lemputė FROSTMATIC užges.

Įspėjimo signalas dėl pernelyg aukštos temperatūros

Įspėjamoji lemputė žybcioja ir įspėjamasis garso signalas skamba, kai temperatūra šaldiklio viduje pakyla tiek, kad nebegalima užtikrinti saugaus šaldytų produktų laikymo (pavyzdžiui, nutrūkus elektros tiekimui).

1. Išjunkite įspėjamąjį garso signalą, paspausdami jungiklį FROSTMATIC.

Šviečia lemputė FROSTMATIC .

Įspėjamoji lemputė žybcioja tol, kol vėl pasiekiami tinkama temperatūra.

2. Jungiklį FROSTMATIC galima atleisti, kai tik įspėjamoji lemputė užgęsta.

Lemputė FROSTMATIC užgęsta.



Atidarytų durelių įspėjamasis signalas

Jeigu durelės paliekamos praviros maždaug 90 sekundžių, pasigirsta įspėjamasis garso signalas.

Atkūrus normalias sąlygas (uždarius dureles), garsinis įspėjamasis signalas išsijungia.

Garsinį pavojaus signalą bet kuriuo metu galite išjungti garsinio pavojaus išgnalos atstatos jungikliu

NAUDOJANTIS PIRMAKART

Vidaus valymas

Prieš naudodami prietaisą pirmą kartą, drungnu vandeniu ir nedideliu kiekiu neutraliu muilu nuplaukite prietaiso vidų ir visas vidines dalis - tokiu būdu pašalinsite naujam prietaisui būdingą kvapą; po to, gerai nusauskite.



Nenaudokite valomųjų priemonių ar abrazyvinių miltelių, nes jie pažeis dangą.

KASDIENIS NAUDOJIMAS

Šviežių maisto produktų užšaldymas

Šaldiklio skyriuje galima užšaldyti šviežius maisto produktus ir juos užšaldytus arba visiškai užšaldytus laikyti ilgą laiką.

Norėdami užšaldyti šviežius maisto produktus, funkciją Fast Freeze įjunkite mažiausiai 24 valandas prieš dėdami užšaldyti skirtus maisto produktus į šaldiklio kamerą.

Užšaldyti skirtus šviežius maisto produktus dėkite į du viršutinius skyrius.

Maksimalus maisto kiekis, kurį galima užšaldyti per 24 valandas, nurodytas **duomenų lentelėje** - prietaiso viduje esančioje plokštelėje.

Užšaldymo procesas trunka 24 valandas. Šio periodo metu į šaldiklį daugiau produktų nedėkite.

Po 24 valandų pasibaigus užšaldymo procesui, vėl nustatykite reikiamą temperatūrą (skaitykite skyrių "Temperatūros reguliavimas").

Užšaldytų produktų laikymas

Kai prietaisą įjungiate pirmą kartą arba jei jo ilgai nenaudojote, prieš dėdami produktus į šį skyrių leiskite prietaisui veikti mažiausiai 2 valandas esant didžiausiai nuostatai.



Atsitiktinio atitirpimo atveju, pavyzdžiui, atsijungus elektros maitinimui, jei maitinimo nebuvo ilgiau, negu duomenų lentelės eilutėje "Produktų išsilaikymo trukmė" nurodyta trukmė, atitirpusius produktus reikia nedelsiant suvartoti arba iš karto išvirti / iškepti ir užšaldyti pakartotinai (ataušinus).

Užšaldytų produktų kalendorius



Šie simboliai vaizduoja įvairius užšaldytų produktų tipus.

Skaičiai nurodo atitinkamų užšaldytų produktų tipų laikymo laiką mėnesiais. Kuri nurodyto laiko vertė – didesnė arba mažesnė – galioja, priklauso nuo maisto produktų kokybės ir jų apdorojimo prieš užšaldant.

Atitirpinimas

Visiškai užšaldytus arba užšaldytus maisto produktus prieš juos naudojant galima atitirpinti kambario temperatūroje.

Mažus užšaldytus maisto produkto gabalėlius galima gaminti iškart juos išėmus iš šaldiklio; tačiau jų gaminimas užtruks ilgiau.

Šalčio akumulatoriai

Šaldiklyje yra vienas arba daugiau šalčio akumuliatorių; jie prailgina produktų laikymo laiką dingus elektros srovei ar sugedus prietaisui.

NAUDINGI PATARIMAI IR REKOMENDACIJOS

Užšaldymo patarimai

Keli patarimai, jei norite pasinaudoti visais užšaldymo proceso teikiamais privalumais:

- maksimalus maisto produktų kiekis, kurį galima užšaldyti per 24 valandas. yra nurodytas duomenų lentelėje;
- užšaldymo procesas trunka 24 valandas. užšaldymo metu dėti daugiau produktų negalima;
- užšaldykite tik aukščiausios kokybės, šviežius ir gerai nuvalytus maisto produktus;
- paruoškite nedideles maisto porcijas, kad jos galėtų greitai ir visiškai užšalti ir kad vėliau galėtumėte atitirpdyti tik reikiamą kiekį produktų;
- maisto produktus suvyniokite į aliuminio foliją arba polietilena; pakuočės turi būti sandarios;
- pasirūpinkite, kad švieži, neužšaldyti maisto produktai nesiliestų su jau užšaldytais produktais, kitaip gali pakilti pastarųjų produktų temperatūra;
- liesi maisto produktai laikomi geriau ir ilgiau negu riebiūs produktai; druska sumažina maisto produktų laikymo trukmę;
- jei vaisinius ledus valgysite iškart išėmę iš šaldyklnės skyriaus, galite nusišaldyti odą;
- rekomenduojame ant kiekvieno paketo nurodyti užšaldymo datą, kad žinotumėte laikymo trukmę.

Užšaldyto maisto laikymo patarimai

Tam, kad prietaisas kuo geriau veiktų:

- įsitinkinkite, kad pramoniniu būdu užšaldyti maisto produktai parduotuvėje buvo tinkamai laikomi;
- pasirūpinkite, kad užšaldyti produktai iš parduotuvės į šaldyklę būtų pernešti per kuo trumpesnę laiką;
- neatidarinėkite dažnai durelių, nepalikite jų atvirų ilgiau, negu būtina.
- Atitirpdyti produktai greitai genda, jų pakartotinai užšaldyti negalima.
- Neviršykite maisto produktų gamintojo nurodyto laikymo trukmės.

VALYMAS IR PRIEŽIŪRA



ATSARGIAI

Prieš atlikdami techninę priežiūrą, ištraukite prietaiso kištuką.



Šio prietaiso aušinamajame įtaise yra angliavandenilio; todėl šį įtaisą techniškai prižiūrėti ir užpildyti leidžiama tik įgaliotiems technikams.

Reguliarus valymas

Prietaisą būtina reguliariai valyti:

- vidų ir priedus valykite šiltu vandeniu ir valgomąja soda (5 ml sodos 0,5 litro vandens)

- reguliariai patikrinkite durelių tarpiklius ir juos nuvalykite, kad jie būtų švarūs ir be jokių nešvarumų
- nuplaukite ir gerai nusausinkite.



Netraukite, nejudinkite ir nepažeiskite jokių korpuso viduje esančių vamzdelių ir (arba) kabelių.

Vidaus niekada nevalykite valomosiomis priemonėmis, abrazyviniais milteliais, stipraus kvapo valomosiomis priemonėmis ir vaško politūra, nes šios priemonės gali pažeisti paviršių ir suteikti stiprų kvapą.

Kartą per metus nuimkite vėdinimo groteles prietaiso apačioje ir siurbliu nusiurbkite oro kanalų. Tokiu būdu pagerinsite prietaiso veikimą, bus mažiau sunaudojama elektros energijos.



ATSARGIAI

Žiūrėkite, kad nepažeistumėte aušinamosios sistemos.

Daugelyje patentuotų virtuvės paviršių valiklių yra chemikalų, kurie gali paveikti arba pažeisti šiame prietaise naudojamas plastmasas. Dėl šios priežasties prietaiso korpuso išorę rekomenduojama valyti šiltu vandeniu su trupučiu plaunamojo skysčio.

Prietaisą nuvalę, jį prijunkite prie elektros tinklo.

Šaldiklio atitirpinimas

Nedidelis kiekis šerkšno visada susiformuos ant šaldiklio lentynų ir apie viršutinį skyrių.

Atitirpinkite šaldiklį, kai šerkšno sluoksnio storis yra 3-5 mm.

Norėdami pašalinti šerkšną, atlikite tokius veiksmus:

1. Pasukite temperatūros reguliatorių į "0" padėtį ir išjunkite prietaiso elektros laidą iš tinklo lizdo.
2. Išimkite laikomus produktus, suvyniokite juos keliais sluoksniais į laikraštinių popierių ir padėkite vėsioje vietoje.
3. Duris palikite atviras.
4. Išimkite tris didelius stalčius.
5. Atitirpinę pašalinkite mažame apatiniame stalčiuje susirinkusį vandenį ir kruopščiai nusausinkite vidines sienes.

Įkiškite kištuką į tinklo lizdą ir temperatūros reguliatorių pasukite į vidutinės temperatūros padėtį. Praėjus dviem valandoms nuo sparčiojo šaldymo režimo įjungimo, sudėkite prieš tai išimtus produktus į skyrelius.

Oro kanalų valymas

1. Nuimkite apatinę juosta (1), tuomet ventiliacijos grotelės (2).
2. Išvalykite ventiliacijos grotelės.
3. Atsargiai ištraukite oro kreipiklį (3) ir patikrinkite, ar neliko vandens po atitirpdymo.
4. Dulkių siurbliu išsiurbkite apatinę įtaiso dalį.

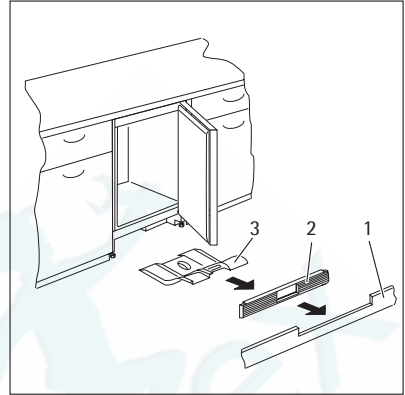

Periodai, kai prietaisas nenaudojamas

Jei prietaisas ilgą laiką nenaudojamas, atlikite tokius veiksmus:

1. prietaisą atjunkite nuo elektros tinklo;
2. išimkite visus maisto produktus;
3. atitirpinkite ir nuvalykite prietaisą bei visus priedus;
4. dureles palikite atidarytas, kad nesikauptų nemalonūs kvapai.



Jei šaldytuvas paliekamas įjungtas, paprašykite, kad kas nors kartkartėmis patikrintų, ar dėl elektros maitinimo pertrūkio jame negenda maisto produktai.

KĄ DARYTI, JEIGU...



ISPĖJIMAS

Prieš šalindami triktis, maitinimo laido kištuką ištraukite iš tinklo lizdo.

Šiame vadove neaprašytų trikčių šalinimą leidžiama atlikti tik kvalifikuotam elektrikui arba kompetentingam asmeniui.



Normalaus prietaiso naudojimo metu gali būti girdimi kai kurie garsai (kompresoriaus veikimo, šaltnešio cirkuliacijos).

Problema	Galima priežastis	Sprendimas
Prietaisas neveikia. Kontrolinė lemputė nemirksi.	Prietaisas išjungtas.	Įjunkite prietaisą.
	Maitinimo laido kištukas į tinklo lizdą įjungtas netinkamai.	Maitinimo laido kištuką į maitinimo tinklo lizdą įstatykite tinkamai.
	Prietaisui netiekama elektros energija. Tinklo lizde nėra įtampos.	Į tinklo lizdą įjunkite kitą elektros prietaisą. Kreipkitės į kvalifikuotą elektriką.
Mirksi kontrolinė lemputė.	Prietaisas neveikia tinkamai.	Kreipkitės į kvalifikuotą elektriką. http://rembittch.ru/

Problema	Galima priežastis	Sprendimas
Mirksi įspėjamoji lemputė.	Temperatūra šaldiklio kameroje per aukšta.	Skaitykite "Įspėjimas apie per aukštą temperatūrą"
Pasigirs įspėjamasis garso signalas.	Temperatūra šaldiklio kameroje per aukšta.	Skaitykite "Įspėjimas apie per aukštą temperatūrą"
	Durėlės paliktos praviros.	Uždarykite dureles.
Kompresorius veikia nepertraukiamai.	Neteisingai nustatyta temperatūra.	Nustatykite aukštesnę temperatūrą.
	Durėlės uždarytos netinkamai.	Žr. "Durėlių uždarymas".
	Durėlės buvo pernelyg dažnai darinėjamos.	Nepalikite durėlių atvirų ilgiau negu būtina.
	Pernelyg aukšta produkto temperatūra.	Prieš įdėdami produktą, leiskite jam atvėsti iki kambario temperatūros.
	Kambario temperatūra pernelyg aukšta.	Sumažinkite kambario temperatūrą.
	Įjungta sparčiojo šaldymo funkcija.	Žr. "Sparčiojo šaldymo funkcija".
Temperatūra šaldiklio kameroje per žema.	Neteisingai nustatytas temperatūros reguliatorius.	Nustatykite aukštesnę temperatūrą.
	Įjungta sparčiojo šaldymo funkcija.	Žr. "Sparčiojo šaldymo funkcija".
Temperatūra šaldiklio kameroje per aukšta.	Neteisingai nustatytas temperatūros reguliatorius.	Nustatykite žemesnę temperatūrą.
	Durėlės uždarytos netinkamai.	Žr. "Durėlių uždarymas".
	Pernelyg aukšta produkto temperatūra.	Prieš įdėdami produktą, leiskite jam atvėsti iki kambario temperatūros.
	Vienu metu laikoma daug produktų.	Vienu metu sudėkite mažiau produktų.
	Produktai sudėti per arti vienas kito.	Produktus laikykite taip, kad galėtų cirkuluoti šaltas oras.
Per daug šerkšno.	Maistas neteisingai įvyniotas.	Tinkamai įvyniokite maistą.
	Durėlės uždarytos netinkamai.	Žr. "Durėlių uždarymas".
	Neteisingai nustatytas temperatūros reguliatorius.	Nustatykite aukštesnę temperatūrą.

Uždarykite dureles

1. Nuvalykite durėlių sandarinimo tarpiklius.
2. Jei reikia, sureguliuokite dureles. Skaitykite skyrių Įrengimas.
3. Jei reikia, pakeiskite pažeistus durų tarpiklius. Kreipkitės į techninės priežiūros centras.

TECHNINIAI DUOMENYS

Matmenys		
	Aukštis	815 mm
	Plotis	596 mm
	Gylis	550 mm
Produktų išsilaikymo trukmė		29 val.
Įtampa		230-240 V
Dažnis		50 Hz

Techninė informacija pateikta duomenų lentelėje, kuri yra prietaiso viduje, kairėje pusėje, ir energijos plokštelėje.

ĮRENGIMAS



ĮSPĖJIMAS

Norėdami užtikrinti savo saugumą ir prietaiso naudojimą pagal paskirtį prieš įrengdami prietaisą atidžiai perskaitykite skyrių Informaciją apie saugą.

Padėties parinkimas

Šis prietaisas gali būti statomas ir sausoje, gerai vėdinamoje patalpoje (garaže arba rūsyje), bet, norint, kad jis optimaliai veiktų, geriau jį statyti tose vietose, kur aplinkos temperatūra atitinka klimato klasę, nurodytą prietaiso duomenų lentelėje:

Klimato klasė	Aplinkos oro temperatūra
SN	Nuo 10 °C iki 32 °C
N	Nuo 16 °C iki 32 °C
ST	Nuo 16 °C iki 38 °C
T	Nuo 16 °C iki 43 °C

Jungimas prie elektros

Prieš prijungdami prietaisą prie elektros tinklo, patikrinkite, ar duomenų lentelėje nurodyta įtampa ir dažnis atitinka maitinimo tinkle esančią įtampą ir dažnį.

Prietaisą būtina įžeminti. Šiam tikslui elektros maitinimo kabelio kištuke įrengtas kontaktas. Jei namų elektros tinklo lizdas neįžemintas, prietaisą prijunkite prie atskiro įžeminimo - pasisyskite galiojančių reglamentų ir pasitarkite su kvalifikuotu elektriku.

Jei nesilaikoma pirmiau pateiktų saugos nurodymų, gamintojas neprisiima jokios atsakomybės.

Šis prietaisas atitinka EEB direktyvų reikalavimus.

APLINKOS APSAUGA

Šis ant produkto arba jo pakuotės esantis simbolis  nurodo, kad su šiuo produktu negalima elgtis kaip su buitineis šiukšlėmis. Jį reikia perduoti atitinkam surinkimo punktui, kad elektros ir elektronikos įranga būtų perdirbta. Tinkamai išmesdami šį produktą, jūs prisidėsite prie apsaugos nuo galimo neigiamo poveikio aplinkai ir žmonių sveikatai, kurį gali sukelti netinkamas šio produkto išmetimas. Dėl išsamesnės informacijos apie šio produkto išmetimą, prašom kreiptis į savo miesto valdžios įstaigą, buitinių šiukšlių išmetimo tarnybą arba parduotuvę, kurioje pirkote šį produktą.



ДЛЯ ОПТИМАЛЬНЫХ РЕЗУЛЬТАТОВ

Благодарим Вас за выбор данного продукта AEG. Этот продукт будет безупречно служить Вам долгие годы – ведь мы создали его с помощью инновационных технологий, которые облегчат Вашу жизнь и создадут качества, которые Вы не найдете в привычных приборах. Потратьте немного времени на чтение, чтобы получить максимальную пользу от своей покупки.

АКСЕССУАРЫ И РАСХОДНЫЕ МАТЕРИАЛЫ

В интернет-магазине AEG Вы сможете найти все необходимое для того, чтобы все ваши приборы AEG сверкали чистотой и радовали Вас безотказной работой. Помимо этого, здесь Вы найдете широкий выбор аксессуаров, разработанных и изготовленных по самым высоким стандартам, какие только можно представить – от профессиональной кухонной посуды до лотков для хранения ножей, от держателей бутылок до мешков для деликатного белья...



Посетите Интернет-магазин по адресу
www.aeg-electrolux.com/shop

СОДЕРЖАНИЕ

- 45 Сведения по технике безопасности
- 48 Панель управления
- 50 Первое использование
- 50 Ежедневное использование
- 51 Полезные советы и рекомендации
- 52 Уход и очистка
- 54 Что делать, если ...
- 56 Технические данные
- 56 Установка
- 57 Забота об окружающей среде

В данном руководстве по эксплуатации используются следующие символы:



Важная информация по обеспечению личной безопасности и предотвращению повреждений прибора.



Общая информация и рекомендации



Информация по защите окружающей среды

Право на изменения сохраняется <http://rembitteh.ru/>



СВЕДЕНИЯ ПО ТЕХНИКЕ БЕЗОПАСНОСТИ

Для обеспечения собственной безопасности и правильной эксплуатации прибора, перед его установкой и первым использованием внимательно прочитайте данное руководство, не пропуская рекомендации и предупреждения. Чтобы избежать нежелательных ошибок и несчастных случаев, важно, чтобы все, кто пользуется данным прибором, подробно ознакомились с его работой и правилами техники безопасности. Сохраните настоящее руководство и в случае продажи прибора или его передачи в пользование другому лицу передайте вместе с ним и данное руководство, чтобы новый пользователь получил соответствующую информацию о правильной эксплуатации и правилах техники безопасности.

В интересах безопасности людей и имущества соблюдайте меры предосторожности, указанные в настоящем руководстве, так как производитель не несет ответственности за убытки, вызванные несоблюдением указанных мер.

Безопасность детей и лиц с ограниченными возможностями

- Данное изделие не предназначено для эксплуатации лицами (в том числе детьми) с ограниченными физическими, сенсорными или умственными способностями или с недостаточным опытом или знаниями без присмотра лица, отвечающего за их безопасность, или получения от него соответствующих инструкций, позволяющих им безопасно эксплуатировать его.

Необходимо следить за тем, чтобы дети не играли с прибором.

- Держите все упаковочные материалы в недоступном для детей месте. Существует опасность удущения.
- Если прибор больше не нужен, выньте вилку из розетки, обрежьте шнур питания (как можно ближе к прибору) и снимите дверцу, чтобы дети, играя, не получили удар током или не заперлись внутри прибора.
- Если данный прибор (имеющий магнитное уплотнение дверцы) предназначен для замены старого холодильника с пружинным замком (защелкой) дверцы или крышки, перед утилизацией старого холодильника обязательно выведите замок из строя. Это позволит исключить превращение его в смертельную ловушку для детей.

Общие правила техники безопасности



ПРЕДУПРЕЖДЕНИЕ!

Не допускайте перекрытия вентиляционных отверстий.

- Настоящий прибор предназначен для хранения продуктов питания и напитков в обычном домашнем хозяйстве, как описано в настоящем руководстве.
- Не используйте механические приспособления и другие средства для ускорения процесса размораживания.
- Не используйте другие электроприборы (например, мороженицы) внутри холодильных приборов, если производителем не допускается возможность такого использования.
- Не допускайте повреждения холодильного контура.

- Холодильный контур прибора содержит безвредный для окружающей среды, но, тем не менее, огнеопасный хладагент изобутан (R600a).
При транспортировке и установке прибора следите за тем, чтобы не допустить повреждения компонентов холодильного контура.
В случае повреждения холодильного контура:
 - не допускайте использования открытого пламени и источников воспламенения;
 - тщательно проветрите помещение, в котором установлен прибор.
- Изменение характеристик прибора и внесение изменений в его конструкцию сопряжено с опасностью. Поврежденный сетевой шнур может явиться причиной короткого замыкания, пожара и/или поражения электрическим током.



ВНИМАНИЕ!

Замену электрических частей изделия (шнура питания, вилки, компрессора) должен производить сертифицированный представитель сервисного центра или квалифицированный обслуживающий персонал.

1. Запрещается удлинять сетевой шнур.
 2. Следите за тем, чтобы вилка сетевого шнура не оказалась раздавлена или повреждена задней частью прибора. Раздавленная или поврежденная вилка сетевого шнура может перегреться и стать причиной пожара.
 3. Убедитесь в наличии доступа к вилке сетевого шнура прибора.
 4. Не тяните сетевой шнур.
 5. Если розетка плохо закреплена, не вставляйте в нее вилку сетевого шнура. Существует опасность поражения электрическим током или возникновения пожара.
 6. Нельзя пользоваться прибором с лампочкой без плафона¹³⁾ лампочки внутреннего освещения.
- Прибор имеет большой вес. Будьте осторожны при его перемещении.
 - Не вынимайте предметы, находящиеся в морозильном отделении, и не трогайте их мокрыми или влажными руками – это может привести к появлению на руках ссадин или ожогов от обморожения.
 - Не допускайте длительного воздействия прямых солнечных лучей на прибор.
 - Лампы¹⁴⁾ используются специальные лампы, предназначенные только для бытовых приборов. Они не подходят для освещения помещений.

Ежедневная эксплуатация

- Не ставьте на пластмассовые части прибора горячую посуду.
- Не храните в холодильнике воспламеняющиеся газы и жидкости, так как они могут взорваться.
- Не помещайте продукты питания прямо напротив воздуховыпускного отверстия в задней стенке.¹⁵⁾

13) Если предусмотрен плафон лампы освещения.

14) Если предусмотрена лампа освещения.

15) Если прибор относится к классу Frost Free (без образования инея).

- Замороженные продукты после размораживания не должны подвергаться повторной заморозке.
- При хранении расфасованных замороженных продуктов следуйте рекомендациям производителя.
- Следует тщательно придерживаться рекомендаций по хранению, данных изготовителем прибора. См. соответствующие указания.
- Не помещайте в холодильник газированные напитки, т.к. они создают внутри емкости давление, которое может привести к тому, что она лопнет и повредит холодильник.
- Ледяные сосульки могут вызвать ожог обморожения, если брать их в рот прямо из морозильной камеры.

Чистка и уход

- Перед выполнением операций по чистке и уходу за прибором выключите его и выньте вилку сетевого шнура из розетки.
- Не следует чистить прибор металлическими предметами.
- Не пользуйтесь острыми предметами для удаления льда с прибора. Используйте пластиковый скребок.

Установка



Для подключения к электросети тщательно следуйте инструкциям, приведенным в соответствующих параграфах.

- Распакуйте изделие и проверьте, нет ли повреждений. Не подключайте к электросети поврежденный прибор. Немедленно сообщите о повреждениях продавцу прибора. В таком случае сохраните упаковку.
- Рекомендуется подождать не менее четырех часов перед тем, как включать холодильник, чтобы масло вернулось в компрессор.
- Необходимо обеспечить вокруг холодильника достаточную циркуляцию воздуха, в противном случае прибор может перегреваться. Чтобы обеспечить достаточную вентиляцию, следуйте инструкциям по установке.
- Если возможно, изделие должно располагаться обратной стороной к стене так, чтобы во избежание ожога нельзя было коснуться горячих частей (компрессор, испаритель).
- Данный прибор нельзя устанавливать вблизи радиаторов отопления или кухонных плит.
- Убедитесь, что к розетке будет доступ после установки прибора.
- Подключайте прибор только к питьевому водоснабжению. ¹⁶⁾

Обслуживание

- Любые операции по техобслуживанию прибора должны выполняться квалифицированным электриком или уполномоченным специалистом.

16) Если предусмотрено подключение к водопроводу.

- Техобслуживание данного прибора должно выполняться только специалистами авторизованного сервисного центра с использованием исключительно оригинальных запчастей.

Защита окружающей среды



Ни холодильный контур, ни изоляционные материалы настоящего прибора не содержат газов, которые могли бы повредить озоновый слой. Данный прибор нельзя утилизировать вместе с бытовыми отходами и мусором. Изоляционный пенопласт содержит горючие газы: прибор подлежит утилизации в соответствии с действующими нормативными положениями, с которыми следует ознакомиться в местных органах власти. Не допускайте повреждения холодильного контура, особенно, вблизи теплообменника. Материалы, использованные для изготовления данного прибора, помеченные символом ♻️, пригодны для вторичной переработки.

ПАНЕЛЬ УПРАВЛЕНИЯ

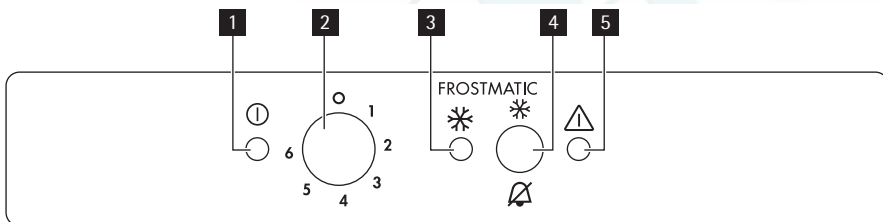

- 1 Индикатор
- 2 Регулятор температуры
- 3 Индикатор FROSTMATIC
- 4 Выключатель функции быстрого замораживания FROSTMATIC
Кнопка сброса предупреждающего звукового сигнала
- 5 Сигнальный индикатор

Включение

1. Вставьте вилку сетевого кабеля в розетку.
2. Поверните регулятор температуры по часовой стрелке на среднее значение.
3. Загорится индикатор, а также в течение двух секунд будет звучать сигнал, подтверждающий включение прибора.
4. Сигнальный индикатор замигает, а также включится сигнал тревоги, предупреждающий о высокой температуре внутри прибора.
5. Нажмите на выключатель FROSTMATIC и звуковой сигнал отключится.
6. Еще раз нажмите на выключатель FROSTMATIC; загорится индикатор FROSTMATIC. Теперь морозильник готов к работе.

Выключение

1. Чтобы выключить прибор, поверните регулятор температуры в положение "0", после этого в течение 2 секунд будет подаваться звуковой сигнал.

- Индикатор погаснет.

Регулирование температуры

Температура внутри прибора регулируется при помощи регулятора температуры, расположенного в верхней части корпуса прибора.

Чтобы привести прибор в действие, выполните следующее:

- поверните регулятор температуры на самое низкое значение, чтобы установить минимальный холод.
- поверните регулятор температуры на самое высокое значение, чтобы установить максимальный холод.

 В общем случае наиболее предпочтительным является среднее значение температуры.

Однако точную задаваемую температуру следует выбирать с учетом того, что температура внутри прибора зависит от:

- температуры в помещении
- частоты открывания дверцы
- количества помещенных в морозильник продуктов
- места расположения прибора.

Функция FROSTMATIC

Функция FROSTMATIC ускоряет замораживание свежих продуктов, предотвращая при этом повышение температуры уже замороженных продуктов, хранящихся в морозильном отделении.

Функцию быстрого замораживания FROSTMATIC можно включить при помощи выключателя FROSTMATIC .

Загорится индикатор FROSTMATIC .

Функцию можно отключить в любой момент нажатием на выключатель FROSTMATIC .
Индикатор FROSTMATIC выключится.

Сигнализация превышения температуры

Если температура внутри морозильника поднялась до уровня, при котором надежное хранение замороженных продуктов более не гарантируется (например, по причине сбоя электропитания), сигнальный индикатор начнет мигать и зазвучит предупреждающий звуковой сигнал.

1. Отключите предупреждающий сигнал нажатием на выключатель FROSTMATIC.

Загорится индикатор FROSTMATIC .

Сигнальный индикатор будет мигать до тех пор, пока не будет достигнута заданная температура.

2. Выключатель функции FROSTMATIC можно выключить, как только погаснет сигнальный индикатор.

Индикатор FROSTMATIC погаснет.

 При первом включении морозильника сигнальный индикатор мигает до тех пор, пока температура не опустится до уровня, обеспечивающего безопасное хранение замороженных продуктов.
<http://rembitteh.ru/>

Сигнализация открытой дверцы

Если дверца открыта более 90 секунд, раздается звуковой сигнал.

После восстановления нормальных условий (закрытия дверцы) подача звукового сигнала прекращается.

Чтобы выключить звуковой сигнал, нажмите кнопку сброса звуковой сигнализации.

ПЕРВОЕ ИСПОЛЬЗОВАНИЕ

Чистка холодильника изнутри

Перед первым включением прибора вымойте его внутренние поверхности и все внутренние принадлежности теплой водой с нейтральным мылом, чтобы удалить запах, характерный для только что изготовленного изделия, затем тщательно протрите их.



Не используйте моющие или абразивные средства, т.к. они могут повредить покрытие поверхностей холодильника.

ЕЖЕДНЕВНОЕ ИСПОЛЬЗОВАНИЕ

Замораживание свежих продуктов

Морозильное отделение предназначено для замораживания свежих продуктов и продолжительного хранения замороженных продуктов, а также продуктов глубокой заморозки.

Для замораживания свежих продуктов включите функцию Fast Freeze не менее, чем за 24 часа до закладки в морозильник подлежащих замораживанию продуктов.

Уложите подлежащие замораживанию свежие продукты в два верхних отделения.

Максимальное количество продуктов, которое может быть заморожено за 24 часа, указано на **табличке с паспортными данными**, расположенной внутри прибора.

Процесс замораживания занимает 24 часа: в течение этого времени не добавляйте в морозильную камеру другие продукты.

Через 24 часа, когда процесс заморозки завершится, вернитесь к требуемой температуре (См. "Регулировка температуры").

Хранение замороженных продуктов

При первом запуске или после длительного простоя перед закладкой продуктов в отделение дайте прибору поработать не менее 2 часов в режиме ускоренной заморозки.



При случайном размораживании продуктов, например, при сбое электропитания, если напряжение в сети отсутствовало в течение времени, превышающего указанное в таблице технических данных "время повышения температуры", размороженные продукты следует быстро употребить в пищу или немедленно подвергнуть тепловой обработке, затем повторно заморозить (после того, как они остынут).

Календарь хранения замороженных продуктов



Символы обозначают различные типы замороженных продуктов.

Цифры указывают время хранения в месяцах соответствующих типов замороженных продуктов. Какая из указанных величин срока хранения (верхняя или нижняя) является действительной, определяется качеством продуктов и обработкой, которой они подверглись перед замораживанием.

Размораживание продуктов

Замороженные продукты, включая продукты глубокой заморозки, перед использованием можно размораживать при комнатной температуре.

Маленькие куски можно готовить, даже не размораживая, в том виде, в каком они взяты из морозильника: в этом случае процесс приготовления пищи займет больше времени.

Аккумуляторы холода

С морозильной камерой поставляется один или несколько аккумуляторов холода; такие аккумуляторы увеличивают время сохранности продуктов в случае сбоя электропитания или поломки морозильной камеры.

ПОЛЕЗНЫЕ СОВЕТЫ И РЕКОМЕНДАЦИИ

Рекомендации по замораживанию

Ниже приведен ряд рекомендаций, направленных на то, чтобы помочь сделать процесс замораживания максимально эффективным:

- максимальное количество продуктов, которое может быть заморожено в течение 24 часов, указано на табличке технических данных;
- процесс замораживания занимает 24 часа. В этот период не следует класть в морозильную камеру новые продукты, подлежащие замораживанию;
- замораживайте только высококачественные, свежие и тщательно вымытые продукты;
- перед замораживанием разделите продукты на маленькие порции для того, чтобы быстро и полностью их заморозить, а также чтобы иметь возможность размораживать только нужное количество продуктов;
- заверните продукты в алюминиевую фольгу или в полиэтиленовую пленку и проверьте, чтобы к ним не было доступа воздуха;
- не допускайте, чтобы свежие незамороженные продукты касались уже замороженных продуктов во избежание повышения температуры последних;
- постные продукты сохраняются лучше и дольше, чем жирные; соль сокращает срок хранения продуктов;
- пищевой лед может вызвать ожог кожи, если брать его в рот прямо из морозильной камеры;

- рекомендуется указывать дату замораживания на каждой упаковке; это позволит контролировать срок хранения.

Рекомендации по хранению замороженных продуктов

Для получения оптимальных результатов следует:

- убедиться, что продукты индустриальной заморозки хранились у продавца в должных условиях;
- обеспечить минимальное время доставки замороженных продуктов из магазина в свою морозильную камеру;
- не открывать дверцу слишком часто и не держать ее открытой дольше, чем необходимо.
- После размораживания продукты быстро портятся и не подлежат повторному замораживанию.
- Не превышайте время хранения, указанное изготовителем продуктов.

УХОД И ОЧИСТКА



ПРЕДУПРЕЖДЕНИЕ!

Перед выполнением каких-либо операций по чистке или уходу за прибором выньте вилку сетевого шнура из розетки.



В холодильном контуре данного прибора содержатся углеводороды; поэтому его обслуживание и заправка должны осуществляться только уполномоченными специалистами.

Периодическая чистка

Прибор нуждается в регулярной чистке:

- мойте внутренние поверхности и принадлежности теплой водой с питьевой содой (5 мл на 0,5 л воды)
- тщательно проверяйте состояние уплотнения дверцы и протирайте его, чтобы обеспечить его чистоту и отсутствие загрязнений
- после мытья ополаскивайте вымытые поверхности и затем тщательно вытирайте их.



Не тяните, не двигайте и следите за тем, чтобы не повредить трубки и/или кабели, находящиеся внутри корпуса.

Никогда не пользуйтесь для чистки внутренних поверхностей моющими средствами, абразивными порошками, чистящими средствами с сильным запахом или полировальными пастами, так как они могут повредить поверхность и оставить стойкий запах.

Раз в год снимайте вентиляционную решетку, расположенную в нижней части прибора, и прочищайте воздушные каналы с помощью пылесоса. Эта операция повышает эффективность работы прибора и снижает потребление электроэнергии.



ПРЕДУПРЕЖДЕНИЕ!

Будьте осторожны, чтобы не повредить холодильный контур.

Некоторые чистящие средства для кухни содержат химикаты, могущие повредить пластмассовые детали прибора. По этой причине рекомендуется мыть внешний корпус прибора только теплой водой с небольшим количеством мощного средства. После чистки подключите прибор к сети электропитания.

Размораживание морозильника

На полках и вокруг верхнего отделения морозильника всегда образуется определенное количество наледи.

Размораживайте морозильник, когда слой наледи достигнет толщины около 3-5 мм. Для удаления наледи выполните следующее:

1. Поверните регулятор температуры в положение "0" и выньте из розетки вилку сетевого шнура.
2. Выньте из морозильника все хранящиеся в нем продукты, заверните их в несколько слоев газетной бумаги и поместите в прохладное место.
3. Оставьте дверцу открытой.
4. Выньте три больших ящика.
5. После завершения размораживания удалите воду, собравшуюся в маленьком нижнем ящике, и тщательно протрите внутренние поверхности прибора.

Вставьте вилку сетевого шнура в розетку и поверните ручку регулятора температуры в среднее положение. Затем дайте прибору поработать не менее двух часов в режиме "Быстрое замораживание" и затем вновь поместите в него ранее вынутые продукты.

Очистка воздуховодов

1. Снимите цокольную панель (1), затем вентиляционную решетку (2).
2. Очистите вентиляционную решетку.
3. Осторожно извлеките воздушный отражатель (3) и убедитесь, что на нем не осталось воды после размораживания.
4. Очистите нижнюю часть холодильника пылесосом.

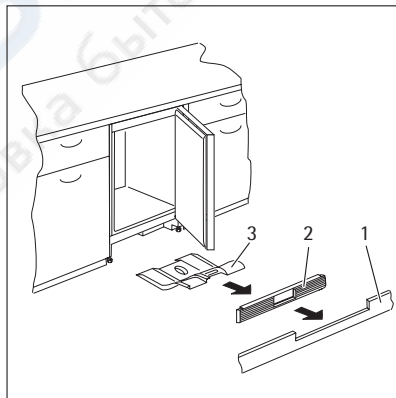

Перерывы в эксплуатации

Если прибор не будет использоваться в течение длительного времени, примите следующие меры предосторожности:

1. Отключите прибор от сети электропитания.
2. Выньте все продукты.
3. Разморозьте и почистите прибор и все принадлежности.
4. Оставьте дверцу/дверцы приоткрытыми, чтобы предотвратить образование неприятного запаха.



Если прибор будет продолжать работать, попросите кого-нибудь проверять его время от времени, чтобы не допустить порчи находящихся в нем продуктов в случае отключения электроэнергии.

ЧТО ДЕЛАТЬ, ЕСЛИ ...



ВНИМАНИЕ!

Перед устранением неисправностей выньте вилку сетевого шнура из розетки. Устранять неисправности, не описанные в данном руководстве, должен только квалифицированный электрик или уполномоченный специалист.



При нормальных условиях эксплуатации слышны некоторые звуки (работы компрессора, циркуляции хладагента).

Неисправность	Возможная причина	Способ устранения
Прибор не работает. Индикаторная лампочка не мигает.	Прибор выключен.	Включите прибор.
	Вилка сетевого шнура неправильно вставлена в розетку.	Правильно вставьте вилку сетевого шнура в розетку.
	На прибор не подается электропитание. Отсутствует напряжение в сетевой розетке.	Подключите к этой сетевой розетке другой электроприбор. Обратитесь к квалифицированному электрику.
Мигает индикаторная лампочка.	Прибор работает неправильно.	Обратитесь к квалифицированному электрику.
Мигает индикатор аварийной сигнализации.	Слишком высокая температура в морозильнике.	См. раздел "Сигнализация превышения температуры"
Подается звуковой сигнал	Температура в морозильнике слишком высокая.	См. раздел "Сигнализация превышения температуры"
	Дверца оставлена открытой.	Закройте дверцу.
Компрессор работает непрерывно.	Температура задана неправильно.	Задайте более высокую температуру.
	Неплотно закрыта дверца.	См. раздел "Закрывание дверцы".
	Дверца открывалась слишком часто.	Не оставляйте дверцу открытой дольше, чем это необходимо.
	Температура продуктов слишком высокая.	Прежде чем помещать продукты в морозильник, дайте им остыть до комнатной температуры.
	Слишком высокая температура воздуха в помещении.	Обеспечьте снижение температуры воздуха в помещении.

Неисправность	Возможная причина	Способ устранения
	Включена функция "Быстрое замораживание".	См. раздел "Функция "Быстрое замораживание"".
Температура в морозильнике слишком низкая.	Температура задана неправильно.	Задайте более высокую температуру.
	Включена функция "Быстрое замораживание".	См. раздел "Функция "Быстрое замораживание"".
Температура в морозильнике слишком высокая.	Температура задана неправильно.	Задайте более низкую температуру.
	Неплотно закрыта дверца.	См. раздел "Закрывание дверцы".
	Слишком высокая температура продуктов.	Прежде чем помещать продукты в морозильник, дайте им остыть до комнатной температуры.
	Одновременно хранится слишком много продуктов.	Одновременно храните меньше продуктов.
	Продукты расположены слишком близко друг к другу.	Укладывайте продукты таким образом, чтобы обеспечить циркуляцию холодного воздуха.
Слишком много наледи.	Продукты упакованы неправильно.	Правильно упакуйте продукты.
	Неплотно закрыта дверца.	См. раздел "Закрывание дверцы".
	Температура задана неправильно.	Задайте более высокую температуру.

Закрывание дверцы

1. Прочистите уплотнители дверцы.
2. При необходимости отрегулируйте дверцу. См. раздел "Установка".
3. При необходимости замените непригодные уплотнители дверцы. Обратитесь в сервисный центр.

ТЕХНИЧЕСКИЕ ДАННЫЕ

Габариты		
	Высота	815 мм
	Ширина	596 мм
	Глубина	550 мм
Время повышения температуры		29 ч
Напряжение		230-240 В
Частота		50 Гц

Технические данные указаны на табличке технических данных на левой стенке внутри прибора и на табличке энергопотребления.

УСТАНОВКА



ВНИМАНИЕ!

Перед установкой прибора внимательно прочитайте "Информацию по технике безопасности" для обеспечения собственной безопасности и правильной эксплуатации прибора.

Размещение

Данный прибор также можно устанавливать и в сухом, хорошо вентилируемом закрытом помещении (гараже или подвале), однако для обеспечения оптимальной работы прибора устанавливайте его в таком месте, где температура окружающей среды соответствует климатическому классу, указанному на табличке с техническими данными прибора.

Климатический класс	Температура окружающей среды
SN	от +10°C до +32°C
N	от +16°C до +32°C
ST	от +16°C до +38°C
T	от +16°C до +43°C

Подключение к электросети

Перед включением прибора в сеть удостоверьтесь, что напряжение и частота, указанные в табличке технических данных, соответствуют параметрам вашей домашней электрической сети.

Прибор должен быть заземлен. С этой целью вилка сетевого шнура имеет специальный контакт заземления. Если розетка электрической сети не заземлена, выполните

отдельное заземление прибора в соответствии с действующими нормами, поручив эту операцию квалифицированному электрику.
Изготовитель снимает с себя всякую ответственность в случае несоблюдения вышеуказанных правил техники безопасности.
Данное изделие соответствует директивам Европейского Союза.

ЗАБОТА ОБ ОКРУЖАЮЩЕЙ СРЕДЕ

Символ  на изделии или на его упаковке указывает, что оно не подлежит утилизации в качестве бытовых отходов. Вместо этого его следует сдать в соответствующий пункт приема электронного и электрооборудования для последующей утилизации. Соблюдая правила утилизации изделия, Вы можете предотвратить причинение окружающей среде и здоровью людей потенциального ущерба, который возможен в противном случае, вследствие неподобающего обращения с подобными отходами. За более подробной информацией об утилизации этого изделия просьба обращаться к местным властям, в службу по вывозу и утилизации отходов или в магазин, в котором Вы приобрели изделие.



ME10

Дата производства данного изделия указана в серийном номере (serial number), где первая цифра номера соответствует последней цифре года производства, вторая и третья цифры номера – порядковому номеру недели. Например, серийный номер 11012345 означает, что изделие произведено на десятой неделе 2011 года.

ДЛЯ ВІДМІННОГО РЕЗУЛЬТАТУ

Дякуємо, що обрали цей прилад AEG. Ми створили його для бездоганної роботи протягом багатьох років, за інноваційними технологіями, які допомагають робити життя простішим - ці властивості, які можна й не знайти в звичайних приладах. Будь ласка, приділіть декілька хвилин, аби прочитати, як отримати найкраще від цього приладу.

ПРИЛАДДА І ВИТРАТНІ МАТЕРІАЛИ

В інтернет-магазині AEG ви знайдете усе необхідне, для того, аби усі ваші прилади AEG виглядали бездоганно і відмінно працювали. Також тут представлений широкий асортимент приладдя, розробленого та створеного за найвищими стандартами якості, - від спеціального посуду до кошиків для столових приборів, від тримачів для пляшок до мішків для прання делікатної білизни...



Відвідайте інтернет-магазин на сайті
www.aeg-electrolux.com/shop

ЗМІСТ

- 60 Інформація з техніки безпеки
- 63 Панель керування
- 64 Перше користування
- 65 Щоденне користування
- 66 Корисні поради й рекомендації
- 67 Догляд та чистка
- 68 Що робити, коли ...
- 70 Технічні дані
- 70 Установка
- 71 Екологічні міркування

У цій інструкції застосовуються такі символи:



Важлива інформація, що стосується вашої особистої безпеки, та інформація про те, як уникнути пошкодження приладу.



Загальна інформація та рекомендації



Екологічна інформація

Може змінитися без оповіщення <http://rembitteh.ru/>



ІНФОРМАЦІЯ З ТЕХНІКИ БЕЗПЕКИ

В інтересах вашої безпеки та для належного використання приладу уважно прочитайте цю інструкцію, включаючи підказки та застереження, перш ніж встановлювати його і розпочинати ним користуватися. Аби уникнути помилкових дій і нещасних випадків необхідно, щоб усі, хто користується приладом, ретельно ознайомилися з правилами експлуатації і техніки безпеки. Збережіть цю інструкцію і в разі продажу або передачі приладу іншим особам обов'язково передайте її разом із приладом, щоб усі користувачі змогли в будь-який час ознайомитися з правилами експлуатації і технікою безпеки. Задля безпеки життя та майна дотримуйтеся викладених у цій інструкції рекомендацій з техніки безпеки, оскільки компанія-виробник не несе відповідальності за шкоду, що сталася через недотримання цих рекомендацій.

Безпека дітей і вразливих осіб

- Прилад не призначений для користування ним людьми (в т.ч. дітьми) з обмеженими фізичними, сенсорними чи розумовими здібностями чи недостатнім досвідом та знаннями, якщо їм не було проведено відповідного інструктажу з користування приладом особою, відповідальною за їх безпеку.

Щоб діти не гралися з приладом, вони мають користуватися ним під наглядом дорослих.

- Не дозволяйте дітям гратися з пакувальними матеріалами. Порушення цієї вимоги може призвести до того, що вони можуть задихнутися.
- Перш ніж утилізувати прилад, вийміть вилку з розетки, відріжте кабель (у місці, яке знаходиться якомога ближче до корпусу) і зніміть дверцята, щоб запобігти випадкам, коли діти, граючись, отримають електрошок або замкнуться всередині.
- Якщо цей прилад, оснащений магнітним замком, має замінити старий прилад із замком на пружині (клямкою), подбайте про те, щоб вивести з ладу пружину, перш ніж утилізувати старий прилад. У такий спосіб ви попередите ситуацію, коли він може стати смертельною пасткою для дитини.

Загальні правила безпеки



Обережно!

Вентиляційні отвори мають бути відкритими.

- Цей прилад призначений для зберігання харчових продуктів і напоїв у звичайному домогосподарстві, як пояснюється в цій інструкції.
- Не застосовуйте механічні пристрої чи інші штучні засоби для прискорення процесу розморожування.
- Не використовуйте інші електричні пристрої (наприклад, прилад для виготовлення морозива) всередині холодильника, якщо це не передбачено виробником.
- Не пошкодьте холодильний контур приладу.
- У холодильному контурі міститься холодоагент ізобутан (R600a) — природний газ, що майже не шкідливий для довкілля, проте займистий.

Подбайте, щоб під час транспортування і встановлення приладу жоден з компонентів холодильного контуру не був пошкоджений.

У разі пошкодження холодильного контуру:

- уникайте контакту з відкритим вогнем або джерелами займання;
- ретельно провітрить приміщення, де знаходиться прилад.
- З міркувань безпеки не слід змінювати технічні характеристики приладу чи якимось чином його модифікувати. Будь-яке пошкодження кабелю може викликати коротке замикання, пожежу й ураження електричним струмом.



Попередження!

Для уникнення небезпеки заміну всіх електричних частин (кабелю, вилки, компресора) має виконувати сертифікований майстер або персонал сервісного центру.

1. Забороняється подовжувати кабель живлення.
 2. Подбайте про те, щоб вилка кабелю живлення не була роздавлена чи пошкоджена задньою частиною приладу. Роздавлена чи пошкоджена вилка кабелю живлення може перегрітися і спричинити пожежу.
 3. Подбайте про наявність доступу до вилки кабелю живлення.
 4. Не тягніть за кабель живлення.
 5. Не вставляйте вилку в розетку, яка хитається. Існує ризик електричного удару чи займання.
 6. Не можна користуватися приладом без плафона на лампі для внутрішнього освітлення¹⁷⁾.
- Прилад важкий. Будьте обережні при його переміщенні.
 - Не беріть речі у морозильному відділенні й не торкайтеся до них вологими чи мокрими руками, бо це може призвести до поранення або холодого опіку.
 - Не слід надовго залишати прилад під прямими сонячними променями.
 - Скляні лампи¹⁸⁾ у цьому приладі призначені виключно для використання у побутових приладах! Вони не придатні для освітлення житлових приміщень.

Щоденне використання

- Не ставте гарячий посуд на пластикові частини приладу.
- Не зберігайте в приладі займистий газ або рідини, бо вони можуть вибухнути.
- Не кладіть харчові продукти безпосередньо проти отворів для повітря в задній стінці приладу.¹⁹⁾
- Заморожені продукти після розморожування не можна заморожувати знову.
- Фасовані заморожені продукти зберігайте у відповідності з інструкціями виробника.
- Необхідно чітко дотримуватися рекомендацій виробника приладу щодо зберігання продуктів. Зверніться до відповідних інструкцій.
- Не розміщуйте газовані або шипучі напої в морозильному відділенні, бо через підвищення тиску на пляшку вони можуть вибухнути, що пошкодить прилад.
- Морозиво на паличці спроможне викликати холодові опіки, якщо його їсти прямо з морозильника.

17) Якщо плафон передбачений

18) Якщо лампа передбачена

19) Якщо прилад Frost Free (без намерзання)

Догляд і чищення

- Перш ніж виконувати технічне обслуговування, вимкніть прилад і вийміть вилку з розетки.
- При чищенні не можна користуватися металевими предметами.
- Не використовуйте гострі предмети для чищення приладу від льоду. Користуйтеся пластиковим шкребокком.

Установка



Під час підключення до електромережі ретельно дотримуйтеся інструкцій, наведених у відповідних параграфах.

- Розпакуйте прилад і огляньте на предмет пошкоджень. Не користуйтеся приладом, якщо він пошкоджений. У разі виявлення пошкоджень негайно повідомте про це торговельний заклад, де ви придбали прилад. У цьому разі збережіть пакування.
- Рекомендується зачекати щонайменше дві години, перш ніж вмикати прилад, з тим щоб масло повернулося до компресора.
- Повітря має нормально циркулювати довкола приладу; недотримання цієї рекомендації призводить до перегрівання. Щоб досягти достатньої вентиляції, дотримуйтеся відповідних інструкцій щодо встановлення.
- По можливості, встановлюйте прилад так, щоб його задня стінка була повернута до стіни. Це дозволить уникнути торкання гарячих частин (компресора, конденсора) і відповідно опіків.
- Прилад не можна ставити біля батареї опалення або плити.
- Подбайте про те, щоб до розетки був доступ після встановлення приладу.
- Під'єднайте лише до джерела питної води.²⁰⁾

Технічне обслуговування

- Електричні роботи, необхідні для обслуговування приладу, мають виконуватися кваліфікованим електриком або компетентною особою.
- Технічне обслуговування цього приладу має здійснюватися лише кваліфікованим персоналом. Для ремонту необхідно використовувати лише оригінальні запасні частини.

Захист довкілля



Ні в охолоджувальній системі, ні в ізоляційних матеріалах цього приладу не міститься газів, які могли б нанести шкоду озоновому шару. Прилад не можна утилізувати разом з міськими відходами та сміттям. Ізоляційна піна містить займісті гази: прилад необхідно утилізувати згідно з відповідними нормативними актами, виданими місцевими органами влади. Уникайте пошкодження холодильного агрегату, особливо в задній частині, поблизу теплообмінника. Матеріали, позначені символом ♻️, підлягають вторинній переробці.

20) Якщо передбачене під'єднання до джерела водопостачання

ПАНЕЛЬ КЕРУВАННЯ

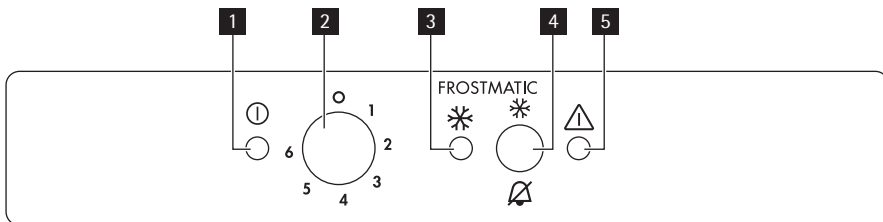

- 1** Індикатор увімкнення
- 2** Регулятор температури
- 3** Індикатор FROSTMATIC
- 4** Перемикач FROSTMATIC
Кнопка скидання звукового сигналу
- 5** Сигнальна лампочка

Увімкнення

1. Вставте вилку в стінну розетку.
2. Поверніть регулятор температури за годинниковою стрілкою у середнє положення.
3. Засвітиться індикатор увімкнення та протягом двох секунд лунатиме звуковий сигнал, що свідчить про увімкнення приладу.
4. Миготітиме сигнальна лампочка та увімкнеться звуковий сигнал, попереджаючи про занадто високу температуру всередині приладу.
5. Натисніть перемикач FROSTMATIC, і звуковий сигнал вимкнеться.
6. Натисніть ще раз перемикач FROSTMATIC і засвітиться індикатор FROSTMATIC. Морозильник розпочне роботу.

Вимкнення

1. Щоб вимкнути прилад, поверніть регулятор температури в положення "0", після чого ввімкнеться звуковий сигнал і лунатиме впродовж лише 2 секунд.
2. Індикатор згасне.

Регулювання температури

Керування температурою всередині приладу здійснюється за допомогою регулятора температури, який розташований у нижній частині корпусу.

Щоб відрегулювати роботу приладу, зробіть так:

- поверніть регулятор температури до меншого значення, щоб забезпечити мінімальне охолодження.
- поверніть регулятор температури до більшого значення, щоб забезпечити максимальне охолодження.



Зазвичай найбільше підходить середнє значення.

Однак, встановлюючи певну температуру, необхідно пам'ятати, що температура всередині приладу залежить від:

- кімнатної температури
- частоти відкривання дверцят
- кількості продуктів усередині відділення
- місцезнаходження приладу.

Функція FROSTMATIC

Функція FROSTMATIC прищвидшує замороження свіжих продуктів і, в той же час, захищає продукти, які вже зберігаються в морозильнику, від небажаного нагрівання.

Функцію FROSTMATIC можна активізувати, натиснувши перемикач FROSTMATIC .

При цьому засвітиться індикатор FROSTMATIC .

Роботу функції можна припинити в будь-який момент, натиснувши перемикач FROSTMATIC .

Індикатор FROSTMATIC згасне.

Сигнал надмірної температури

Якщо температура всередині морозильника підніметься до рівня, коли безпечно зберігання заморожених продуктів не може гарантуватись (наприклад, через перерву в подачі електроенергії), миготітиме сигнальна лампочка і лунатиме звуковий сигнал.

1. Вимкніть попереджувальний сигнал, натиснувши перемикач FROSTMATIC .

Засвітиться індикатор FROSTMATIC .

Сигнальна лампочка миготітиме, доки знову не буде досягнуто необхідної температури.

2. Перемикач FROSTMATIC можна вимкнути, коли згасне сигнальна лампочка.

Індикатор FROSTMATIC згасне.



При першому вмиканні морозильника, сигнальна лампочка миготітиме, доки температура не опуститься до безпечного рівня для зберігання заморожених продуктів.

Сигнал відкритих дверцят

Якщо дверцята залишаються відкритими протягом більш, ніж 90 секунд, пролунає звуковий сигнал.

Після відновлення нормальних умов (закриті дверцята) звуковий сигнал вимикається.

У будь-якому випадку, щоб вимкнути звуковий сигнал, натисніть кнопку скидання звукового сигналу.

ПЕРШЕ КОРИСТУВАННЯ

Миття камери

Перш ніж почати користуватися приладом, помийте його камеру і всі внутрішні аксесуари за допомогою теплої води з нейтральним милом, щоб усунути типовий запах нового приладу, а потім ретельно витріть його.



Не застосовуйте детергенти або абразивні порошки, бо вони можуть пошкодити поверхню.

ЩОДЕННЕ КОРИСТУВАННЯ

Заморожування свіжих продуктів

Морозильне відділення підходить для заморожування свіжих продуктів і для тривалого зберігання заморожених продуктів й продуктів глибокої заморозки.

Щоб заморозити свіжі продукти, активуйте функцію Fast Freeze принаймні за 24 години до того, як покласти до морозильного відділення продукти для заморожування.

Свіжі продукти, які потрібно заморозити, покладіть у два верхні відділення.

Максимальна кількість продуктів, які можна заморозити за 24 години, вказана на **табличці з технічними даними**, прикріпленій на внутрішній стороні приладу.

Процес заморожування триває 24 години: упродовж цього періоду не додавайте нові продукти для заморожування.

Через 24 години, коли процес заморожування завершиться, поверніться до потрібної температури (див. розділ "Регулювання температури").

Зберігання заморожених продуктів

При вмиканні після тривалого періоду простою (коли прилад не використовувався), перш ніж ставити продукти у відділення, дайте йому попрацювати щонайменше впродовж 2 годин при налаштуванні на більш високу температуру.



У разі випадкового розморожування, наприклад, через перебої в постачанні електроенергії, якщо електропостачання переривалося на довший час, ніж зазначено на таблиці технічних характеристик у графі "тривалість виходу в робочий режим", продукти, що розморозилися, необхідно якнайшвидше спожити або негайно приготувати, а потім знову заморозити (попередньо охолодивши).

Календар заморожених продуктів



Символи показують різні типи заморожених продуктів.

Цифри вказують тривалість зберігання відповідних типів заморожених продуктів. Яке із вказаних значень тривалості зберігання застосовувати (верхнє чи нижнє), залежить від кількості продукту або характеру обробки перед заморожуванням.

Розморожування

Перед використанням заморожених продуктів або продуктів глибокого заморожування їх потрібно розморозити при кімнатній температурі.

Невеликі шматки можна готувати навіть замороженими, прямо з морозильника. У такому разі готування триватиме довше.

Акумулятори холоду

Морозильник оснащується одним або кількома акумуляторами холоду; вони збільшують час, протягом якого продукти можуть зберігатися у випадку перебоїв у постачанні електроенергії або поламки.

КОРИСНІ ПОРАДИ Й РЕКОМЕНДАЦІЇ

Поради щодо заморожування

Ось кілька важливих підказок, які допоможуть вам одержати найкращі результати заморожування:

- максимальна кількість продуктів, яку можна заморозити за 24 год. вказана на таблиці з технічними даними;
- процес заморожування триває 24 години. Упродовж цього періоду не можна додавати продукти до тих, які вже заморожуються;
- заморожуйте лише продукти найвищої якості, свіжі і ретельно вимиті;
- готуйте продукти невеликими партіями, щоб можна було їх швидко і повною мірою заморозити, а потім розморозити стільки, скільки потрібно;
- загортайте продукти в алюмінієву фольгу або складайте в поліетиленові кульки; пакування має бути герметичним;
- не давайте незаморозеним продуктам контактувати з уже замороженими; в іншому разі температура останніх підвищиться;
- пласкі продукти зберігаються краще і довше, ніж товсті; сіль зменшує термін зберігання продуктів;
- шматочки льоду, якщо їх проковтнути відразу після того, як продукт був вийнятий з морозильника, можуть викликати холодний опік;
- рекомендується вказувати на кожній окремій упаковці дату заморожування, щоб не перевищувати тривалість зберігання;

Поради щодо зберігання заморожених продуктів

Щоб отримати найкращі результати, необхідно:

- переконатися, що продукти, які продаються замороженими, адекватно зберігалися в магазині;
- подбати про те, щоб заморожені продукти якнайшвидше були перенесені з продуктового магазину до морозильника;
- не відкривати часто дверцята і не залишати їх відкритими довше, ніж це абсолютно необхідно.
- Після розморожування продукти швидко псуються, і їх не можна заморожувати знову.
- Не можна зберігати продукти довше, ніж вказано компанією-виробником продуктів.

ДОГЛЯД ТА ЧИСТКА



Обережно!

Перш ніж виконувати операції з технічного обслуговування, завжди виймайте вилку з розетки.



У холодильному агрегаті цього приладу містяться вуглеводні; тому технічне обслуговування та перезарядку його має виконувати лише кваліфікований майстер.

Періодичне миття

Прилад необхідно регулярно мити:

- мийте внутрішню частину та аксесуари розчином теплої води та харчової соди (5 мл на 0,5 літра води)
- регулярно перевіряйте ізоляцію дверцят, щоб переконатися, що вона чиста та на ній немає решток продуктів
- протріть чистою водою й ретельно витріть.



Не тягніть, не пересувайте й не пошкоджуйте трубки та/або кабелі всередині камери. Ніколи не застосовуйте детергенти, абразивні порошки, засоби для чищення із сильним запахом або поліролі, щоб почистити камеру зсередини, бо вони можуть пошкодити поверхню або залишити сильний запах.

Один раз на рік виймайте вентиляційну решітку з корпусу приладу та прочищайте вентиляційні канали за допомогою пилососа. Це покращить роботу приладу та дозволить заощадити електроенергію.



Обережно!

Дбайте про те, щоб не пошкодити систему охолодження.

Багато комерційних засобів для чищення поверхонь містять хімікати, які можуть пошкодити пластик у цьому приладі. Тому рекомендується мити корпус ззовні виключно теплою водою з додаванням невеликої кількості рідкого м'яючого засобу. Завершивши миття, знову підключіть прилад до електромережі.

Розморожування морозильника

На полицях морозильника та навколо верхнього відділення завжди формується певна кількість інею.

Коли шар інею досягає приблизно 3-5 мм у товщину, розморозуйте морозильник.

Щоб видалити іній, дотримуйтеся наведених нижче вказівок.

1. Поверніть регулятор температури в положення "0" і від'єднайте силовий штепсель від електричної розетки.
2. Вийміть продукти, загорніть їх у декілька газет та покладіть у прохолодне місце.
3. Залиште дверцята відкритими.
4. Вийміть три великі шухляди.
5. Після завершення розморожування вилийте воду з невеликої нижньої шухляди та ретельно висушіть внутрішню частину морозильника.

Вставте штепсель в електричну розетку та встановіть термостат у середнє положення. Після того як прилад функціонуватиме принаймні дві години в режимі "Швидке заморожування", покладіть вийняті продукти назад у відділення.

Очищення повітроводів

1. Зніміть плінтус (1) і вентиляційну решітку (2).
2. Очистіть вентиляційну решітку.
3. Обережно вийміть відбивач повітря (3) та переконайтеся, що після розморожування не залишилося води.
4. Очистіть нижню частину приладу за допомогою пилососу.

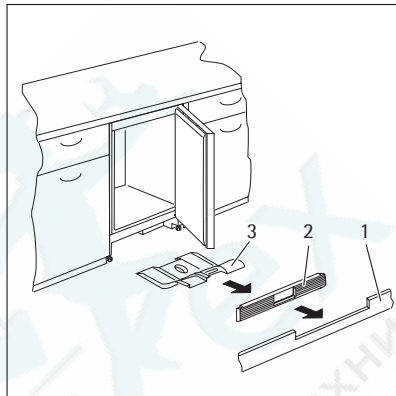

Періоди простою

Коли прилад тривалий час не експлуатується, виконайте такі запобіжні дії:

1. відключіть прилад від джерела електричного струму
2. Вийміть усі продукти
3. розморозьте та помийте прилад і всі аксесуари
4. лишіть дверцята відкритими, щоб запобігти виникненню неприємного запаху.



Якщо ви не виключатимете прилад, то попросіть кого-небудь періодично перевіряти продукти, які в ньому знаходяться, на випадок псування через відключення електроенергії.

ЩО РОБИТИ, КОЛИ ...



Попередження!

Перш ніж намагатися усунути несправність, від'єднайте силовий штепсель від розетки. Усунення несправностей, які не передбачені в цій інструкції, має виконуватися кваліфікованим електриком або компетентною особою.



Під час нормальної роботи приладу чутні певні звуки (звук роботи компресора, циркуляції холодоагенту).

Проблема	Можлива причина	Спосіб усунення
Прилад не працює. Індикаторна лампочка не блимає.	Прилад вимкнено.	Увімкніть прилад.

Проблема	Можлива причина	Спосіб усунення
	Силовий штепсель не підключений належним чином до електричної розетки.	Вставте силовий штепсель в розетку належним чином.
	Електроживлення не подається на прилад. Відсутній струм у розетці.	Підключіть до розетки інший електроприлад. Зверніться до кваліфікованого електрика.
Засвітиться індикаторна лампочка.	Прилад не працює належним чином.	Зверніться до кваліфікованого електрика.
Блимає сигнальна лампочка.	Температура в морозильнику зависока.	Див. розділ "Сигнал надмірної температури"
Лунає звуковий сигнал	Температура в морозильнику зависока.	Див. розділ "Сигнал надмірної температури"
	Дверцята не закриті.	Закрийте дверцята.
Компресор працює неперервно.	Неправильно встановлено температурний режим.	Установіть вищу температуру.
	Дверцята не закриті належним чином.	Див. розділ "Закривання дверцят".
	Дверцята відкривалися надто часто.	Стежте за тим, щоб дверцята не були відкритими довше, ніж необхідно.
	Продукти мають надто високу температуру.	Дайте продуктам охолонути до кімнатної температури, перш ніж класти їх у морозильник.
	Температура у приміщенні надто висока.	Охолодіть приміщення.
	Увімкнена функція швидкого заморожування.	Див. розділ "Функція швидкого заморожування".
Температура в морозильнику занижена.	Неправильно встановлено температурний режим.	Установіть вищу температуру.
	Увімкнена функція швидкого заморожування.	Див. розділ "Функція швидкого заморожування".
Температура в морозильнику зависока.	Неправильно встановлено температурний режим.	Установіть нижчу температуру.
	Дверцята не закриті належним чином.	Див. розділ "Закривання дверцят".
	Продукти мають надто високу температуру.	Дайте продуктам охолонути до кімнатної температури, перш ніж класти їх у морозильник.
	Багато продуктів зберігаються в морозильнику одночасно.	Кладіть у морозильник менше продуктів одночасно.

Проблема	Можлива причина	Спосіб усунення
	Продукти розташовані надто близько один від одного.	Розміщуйте продукти таким чином, щоб могло циркулювати холодне повітря.
Утворюється забгато інею.	Продукти не упаковані належним чином.	Правильно упакуйте продукти.
	Дверцята не закриті належним чином.	Див. розділ "Закривання дверцят".
	Неправильно встановлено температурний режим.	Установіть вищу температуру.

Закривання дверцят

1. Прочистіть прокладки дверцят.
2. У разі потреби відкоригуйте дверцята. Зверніться до розділу "Установка".
3. У разі потреби замініть прокладки дверцят, що вийшли з ладу. Зв'яжіться з Центром технічного обслуговування.

ТЕХНІЧНІ ДАНІ

Габарити		
	Висота	815 мм
	Ширина	596 мм
	Глибина	550 мм
Тривалість виходу в робочий режим		29 год.
Напруга		230-240V
Частота струму		50 Гц

Технічна інформація міститься на табличці, розташованій на внутрішньому лівому боці приладу, і на табличці електричних параметрів.

УСТАНОВКА



Попередження!

Перед встановленням приладу уважно прочитайте розділ "Інформація з техніки безпеки", щоб ознайомитися з правилами безпеки і правильної експлуатації.

Встановлення

Цей прилад можна встановлювати у сухому, добре провітрюваному приміщенні (гаражі або підвалі). Проте для забезпечення оптимальної продуктивності його краще встано-

<http://rembitteh.ru/>

вити в приміщенні, де температура відповідає кліматичному класу, вказаному на табличці з технічними даними:

Кліматичний клас	Температура навколишнього середовища
SN	+10°C to + 32°C
N	+16°C to + 32°C
ST	+16°C to + 38°C
T	+16°C to + 43°C

Підключення до електромережі

Перш ніж підключати прилад до електромережі, переконайтеся, що показники напруги і частоти, вказані на табличці з паспортними даними, відповідають показникам мережі у вашому регіоні.

Прилад має бути заземлений. З цією метою вилка приладу оснащена спеціальним контактом. Якщо у розетці заземлення немає, заземліть прилад окремо у відповідності до чинних нормативних вимог, проконсультувавшись із кваліфікованим електриком. Виробник не несе відповідальності у разі недотримання цих правил техніки безпеки. Цей прилад відповідає Директивам ЄС.

ЕКОЛОГІЧНІ МІРКУВАННЯ

Цей  символ на виробі або на його упаковці позначає, що з ним не можна поводитися, як із побутовим сміттям. Замість цього його необхідно повернути до відповідного пункту збору для переробки електричного та електронного обладнання. Забезпечуючи належну переробку цього виробу, Ви допомагаєте попередити потенційні негативні наслідки для навколишнього середовища та здоров'я людини, які могли би виникнути за умов неналежного позбавлення від цього виробу. Щоб отримати детальнішу інформацію стосовно переробки цього виробу, зверніться до свого місцевого офісу, Вашої служби утилізації або до магазину, де Ви придбали цей виріб.

